

SANUSTM
V U E P O I N T

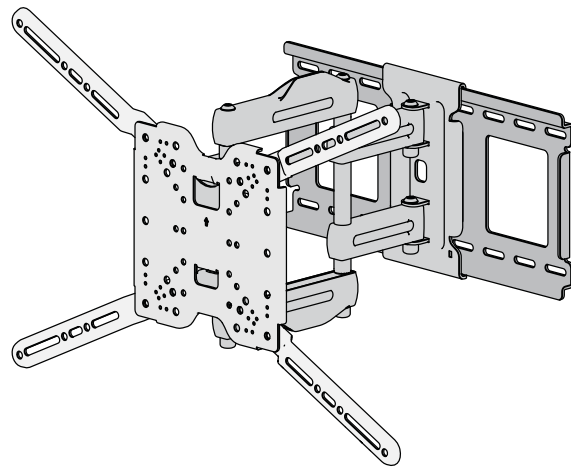

F180c INSTRUCTION MANUAL

We'll Make It Stress-Free

If you have any questions along the way, just give us a call.
1-888-333-9952. We're ready to help!

Scan for easy install video

san.us/868



IMPORTANT SAFETY INSTRUCTIONS – SAVE THESE INSTRUCTIONS – PLEASE READ ENTIRE MANUAL PRIOR TO USE

Texto en español, página 22

Texte français page 28

Deutscher Text Seiten 34

Nederlandse tekst op pagina 40

Svensk text sida 46

日本語は 52 ページ

中文文字说明请参见第 58 页

Русский текст: стр. 64

Before getting started, let's make sure this mount is perfect for you!

1 Does your TV (including accessories) weigh *more* than 100 lbs. (45.4 kg)?



No — Perfect!

Yes — This mount is NOT compatible. Visit vuepoint.sanus.com or call 1-888-333-9952 to find a compatible mount.

2 What is your wall made of?

CAUTION:
DO NOT install into drywall alone

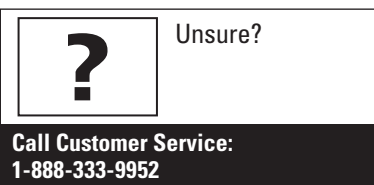
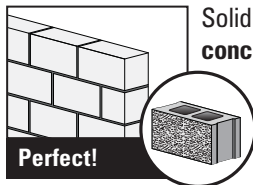
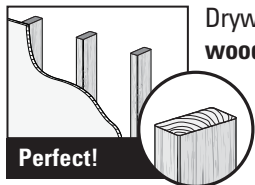

3 Do you have all the tools needed?



Tape Measure



Pencil

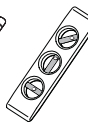

Level



Screwdriver



Electric Drill



1/2 in. (13 mm) Socket Wrench

Wood Stud Install



Stud Finder



Awl



7/32 in. (5.5 mm) Wood Drill Bit

Concrete Install



Hammer



3/8 in. (10 mm) Concrete Drill Bit

4 Ready to begin?

Please read through these instructions completely to be sure you're comfortable with this easy install process. Also check your TV owner's manual to see if there are any special requirements for mounting your TV.

If you do not understand these instructions or have doubts about the safety of the installation, assembly or use of this product, contact Customer Service at 1-888-333-9952.

CAUTION: Avoid potential personal injuries and property damage!

- This product is designed for use in wood stud, solid concrete, and concrete block walls - DO NOT install into drywall alone
- The wall must be capable of supporting five times the weight of the TV and mount combined
- Do not use this product for any purpose not explicitly specified by manufacturer
- Manufacturer is not responsible for damage or injury caused by incorrect assembly or use

Dimensions in. [mm]

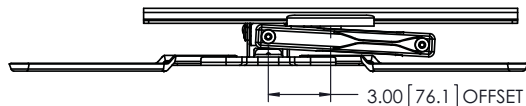

NOTE: TV shifts 3 in. (76.1 mm) to the right or left when in the home position. Consider this when selecting the location of your wall mount.

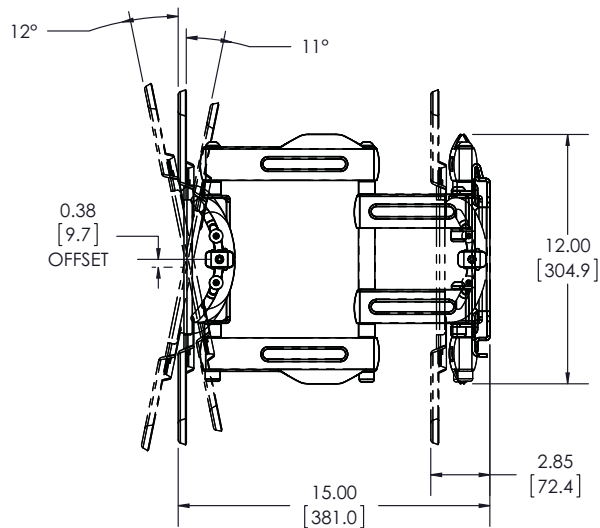
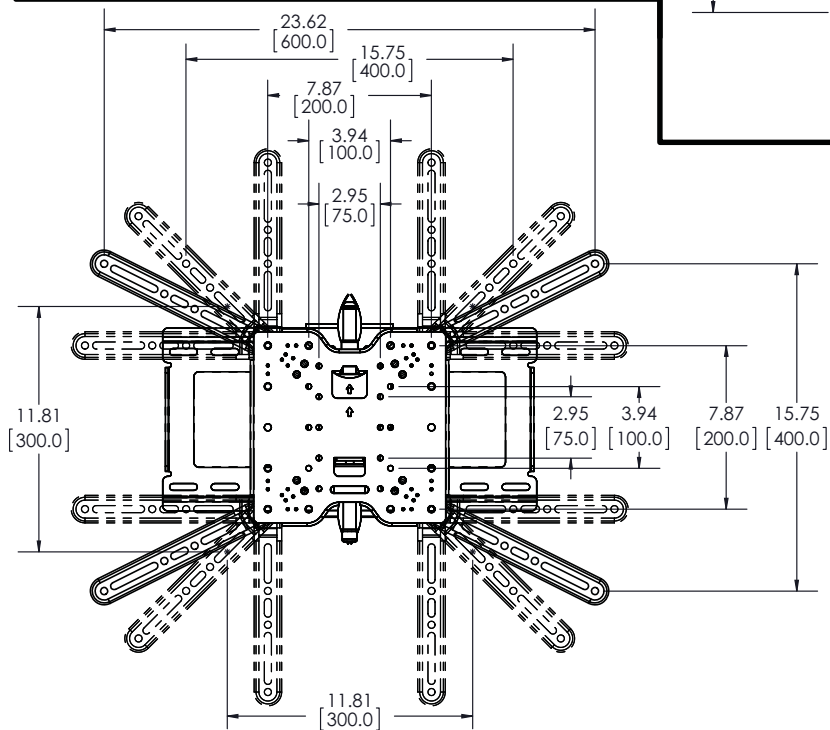
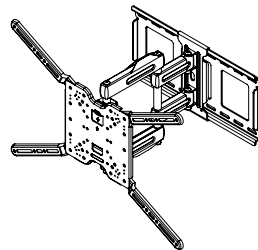
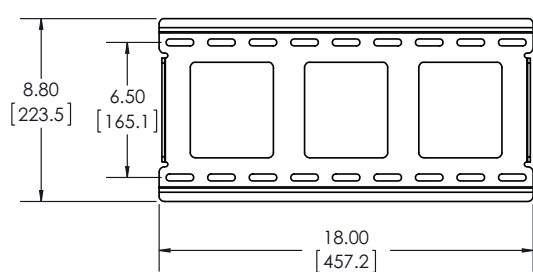

Supplied Parts and Hardware

⚠ WARNING: This product contains small items that could be a choking hazard if swallowed. Before starting assembly, verify all parts are included and undamaged. If any parts are missing or damaged, do not return the damaged item to your dealer; contact Customer Service. Never use damaged parts!

📄 NOTE: Not all hardware included will be used.

STEP 1 Parts and Hardware

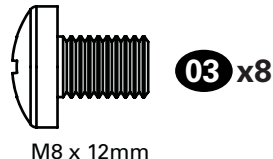
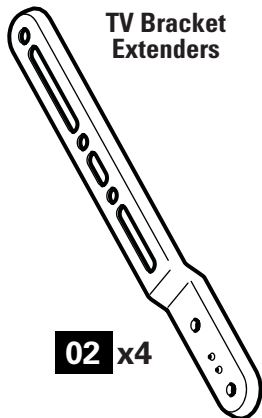
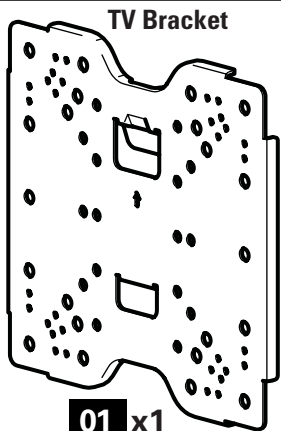

Interface Screws (TV Bracket)

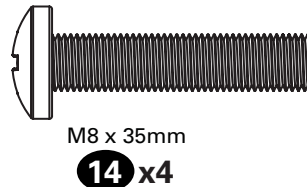
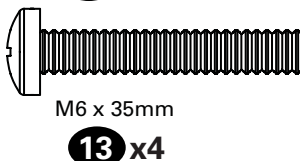
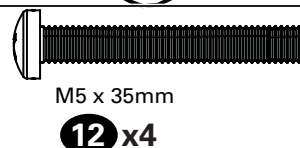
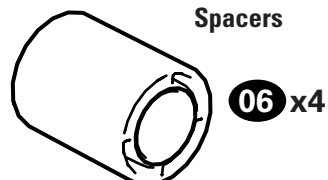
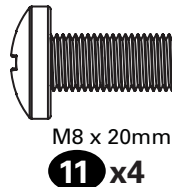
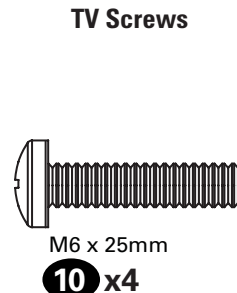
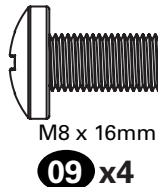
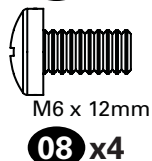
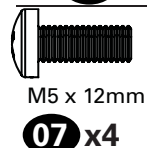
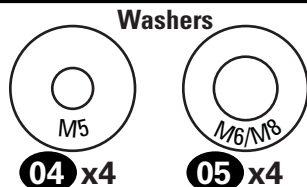

STEP 2 Parts and Hardware

Wall Plate Template

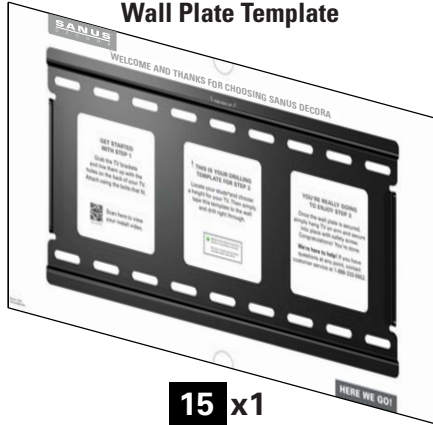

15 x1

Wall Plate

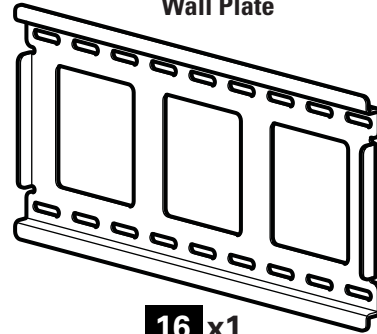

16 x1

Lag Bolts

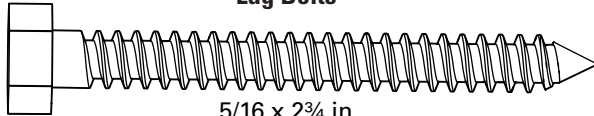

5/16 x 2¾ in.

17 x4

Lag Bolt Washers

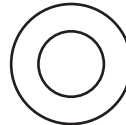

.695 x .350 x .075 in.

18 x4

For concrete installations ONLY

⚠ CAUTION: Do not use in drywall or wood

Concrete Anchors



Fischer UX 10 x 60R Anchor

19 x4

STEP 3 Parts and Hardware

Arm Assembly

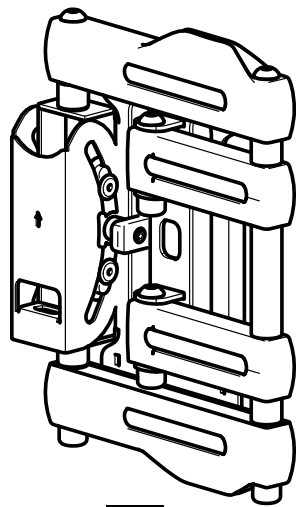

20 x1

Wall plate screw



10-24 x 1 in.

21 x2

Locking Screw

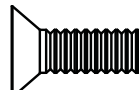

1/4-20 x 3/4 in.

22 x1

Additional Hardware

Cable Ties

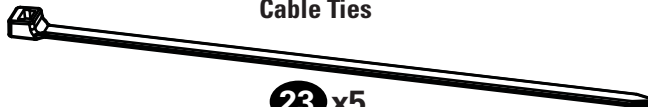

23 x5

STEP 1 Attach TV Bracket to TV

1.1 Measure Your TV Hole Pattern

Measure the width and height of your TV hole pattern in cm.

Record your measurements:

Width _____ cm x Height _____ cm

75 mm = 7.5 cm \approx 3 in.
100 mm = 10 cm \approx 4 in.
200 mm = 20 cm \approx 7 7/8 in.
300 mm = 30 cm \approx 11 3/4 in.
400 mm = 40 cm \approx 15 3/4 in.
600 mm = 60 cm \approx 23 5/8 in.

inch dimensions are approximate

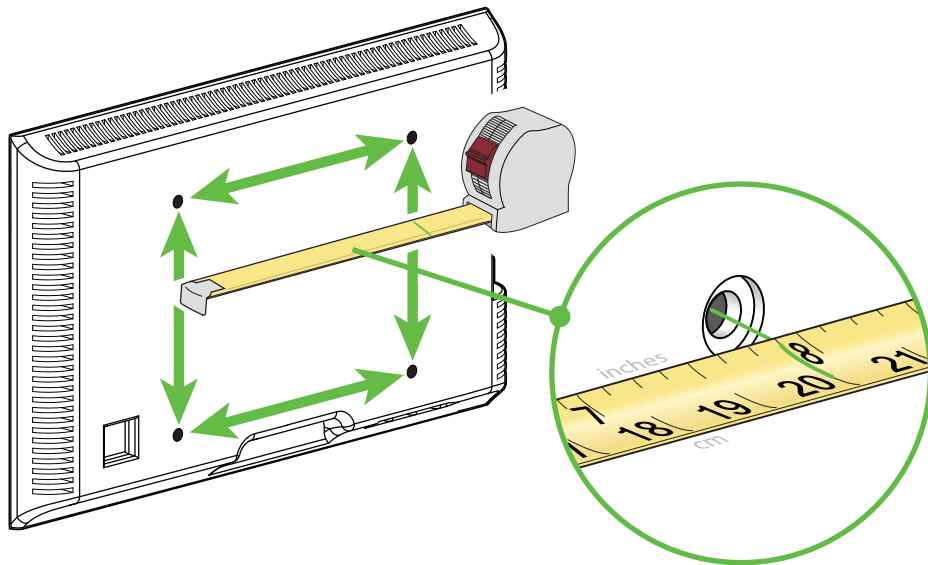

1.2 Assemble Your TV Bracket

Based on your TV hole pattern measurements from STEP 1.1 (**W cm x H cm**), determine your TV bracket configuration: A, B, C, D, E or F.

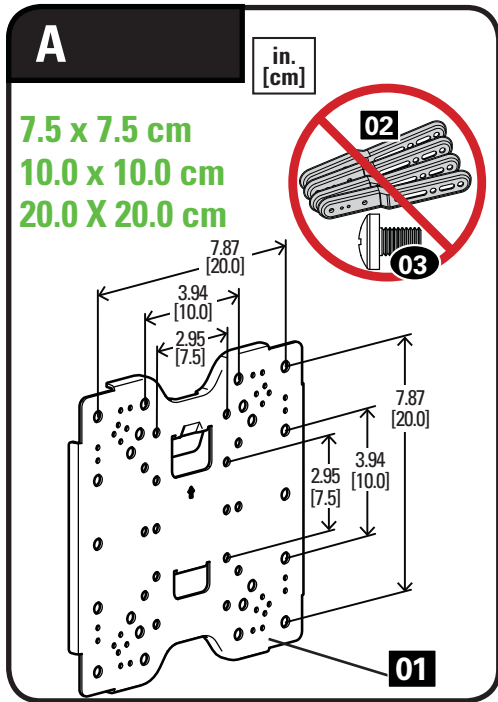

These smaller hole patterns only use TV bracket **01**. Do not use the four TV bracket extenders **02** and eight screws **03**.

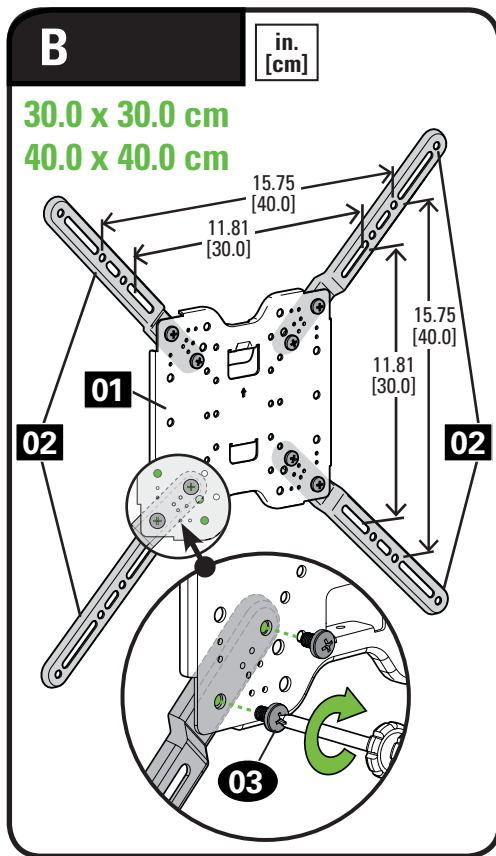

Assemble TV bracket extenders **02** onto TV bracket **01** and secure using eight screws **03** in the corner holes indicated.

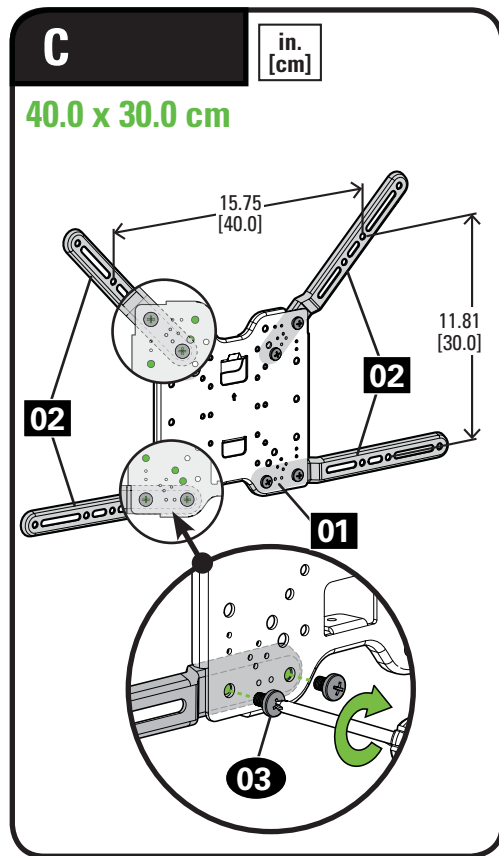

Assemble TV bracket extenders **02** onto TV bracket **01** and secure using eight screws **03** in the corner holes indicated.

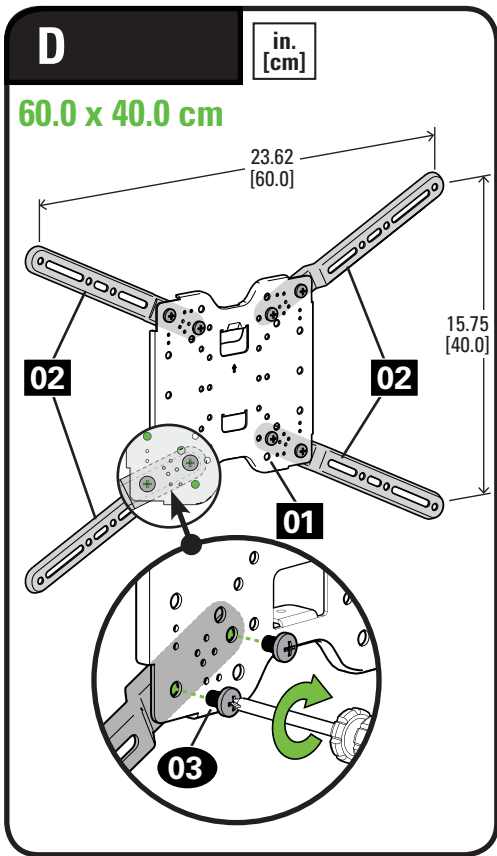

Assemble TV bracket extenders **02** onto TV bracket **01** and secure using eight screws **03** in the corner holes indicated.

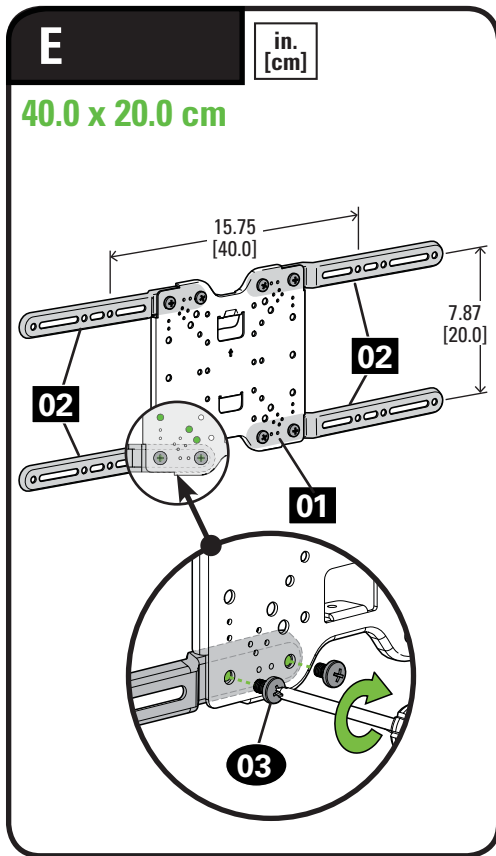

Assemble TV bracket extenders **02** onto TV bracket **01** and secure using eight screws **03** in the corner holes indicated.

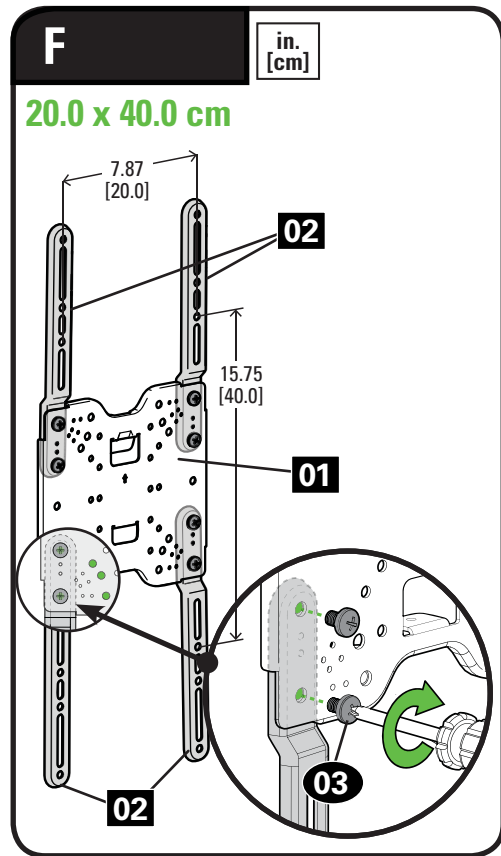

Assemble TV bracket extenders **02** onto TV bracket **01** and secure using eight screws **03** in the corner holes indicated.

1.3 Select TV Screw Diameter

Hand thread screws into the threaded inserts on the back of your TV to determine which screw diameter (M5, M6, or M8) to use.

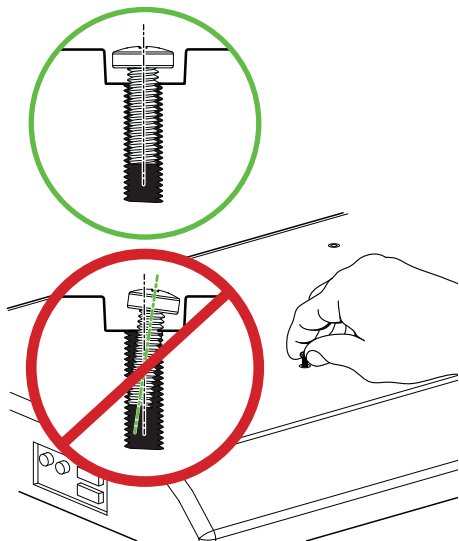

1.4 Select TV Screw Length

If your TV has a flat back AND you want your TV closer to the wall, use the shorter screws.

Spacers and longer screws are supplied to accommodate:

- Round/irregular back TVs
- TVs with inset mounting holes
- Extra space needed for cables

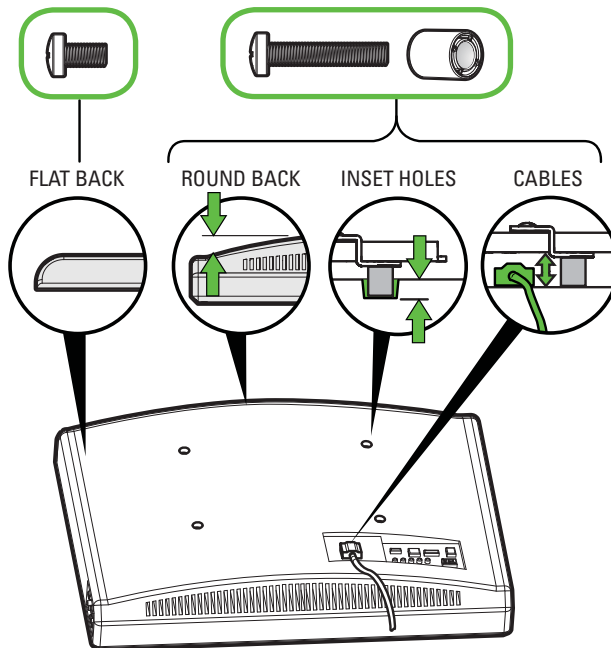

Standard configurations are shown. For special applications, or if you are uncertain about your hardware selection, contact Customer Service at 1-888-333-9952.

⚠ CAUTION:

Verify adequate thread engagement with the screw or screw/spacer combination.

- Too short will not hold the TV.
- Too long will damage the TV.

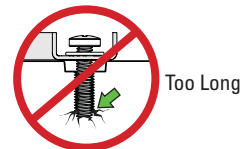
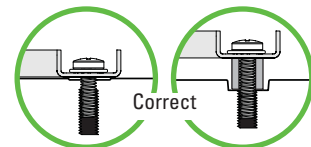

1.5 Attach TV Bracket

Position your TV bracket configuration (A, B, C, D, E or F) over your TV hole pattern - making sure the bracket is centered over the TV hole pattern and level. Secure bracket using your screw/washer (**Flat Back**) or spacer/screw/washer (**Round Back / Extra Space**) selection.

IMPORTANT: Ensure TV bracket is securely fastened before moving on to the next step.

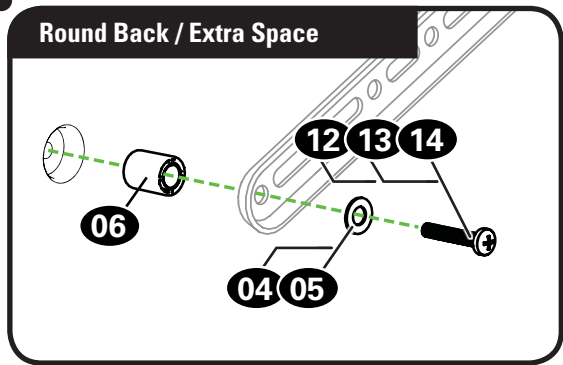
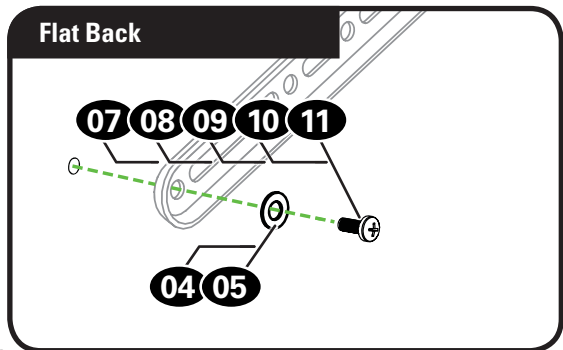
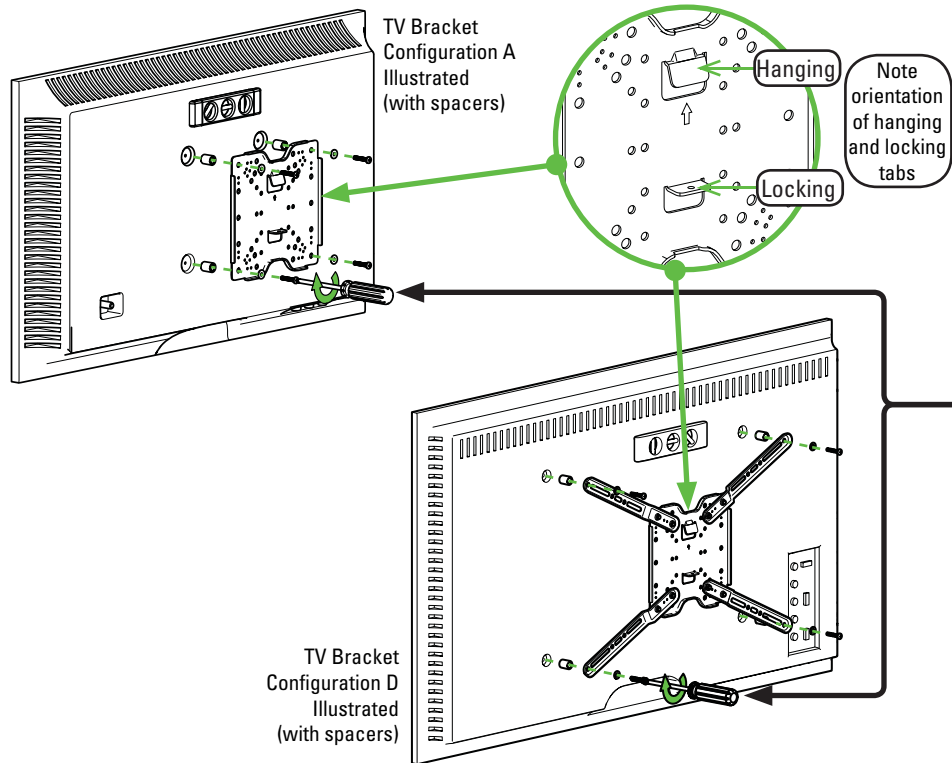

3. Drill pilot holes using a 7/32 in. (5 mm) diameter drill bit. Remove wall plate template **15**.

❗ **IMPORTANT:** Be sure to drill into the center of the stud.

❗ **IMPORTANT:** Pilot holes must be drilled to a depth of 3 in. (75 mm).

4. Install wall plate **16** using lag bolts **17** and washers **18**. Tighten the lag bolts **17** only until the washers **18** are pulled firmly against the wall plate **16**.

⚠ **CAUTION:** Avoid potential personal injury or property damage! All lag bolts MUST BE firmly tightened to prevent unwanted movement of the wall plate **16**. Ensure the wall plate is securely fastened to the wall before continuing on to the next step.

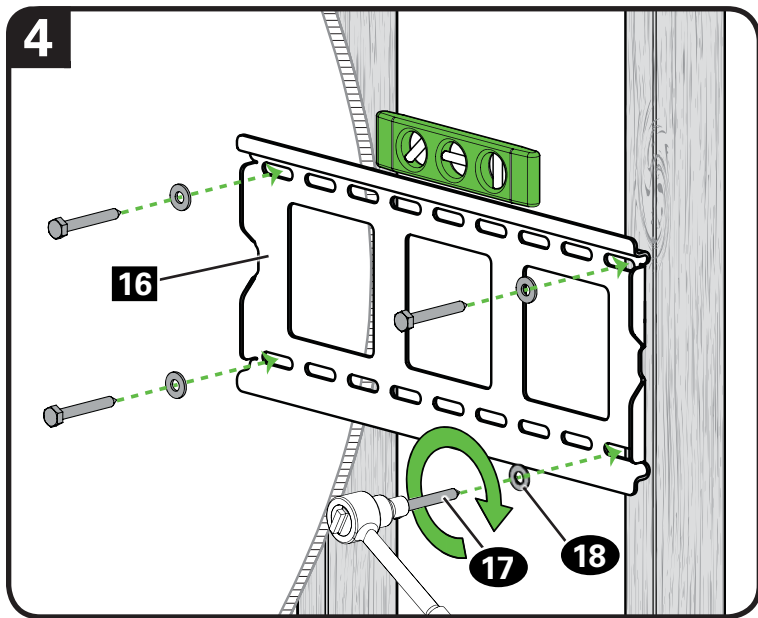
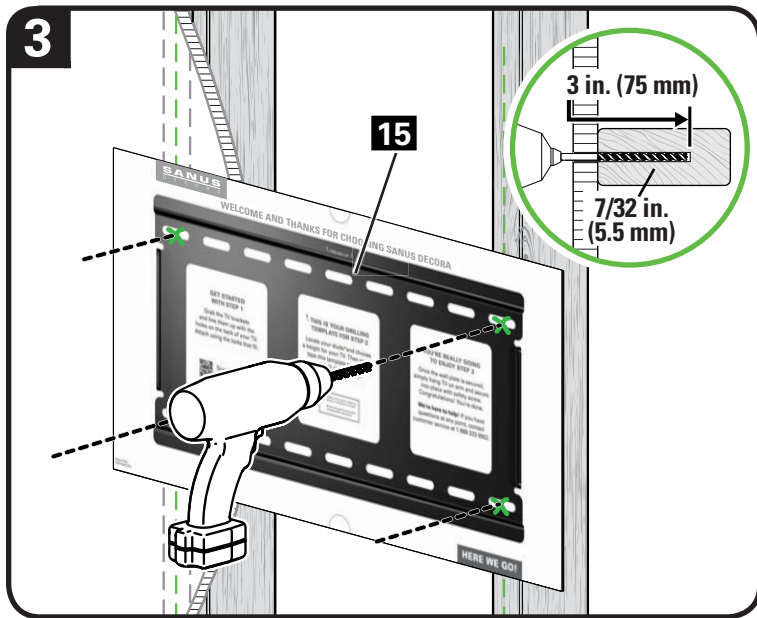

STEP 2B Attach Wall Plate to Wall

Solid Concrete or Concrete Block Option

CAUTION: Avoid potential personal injuries and property damage!

- Mount the wall plate **16** directly onto the concrete surface
 - Minimum solid concrete thickness: 8 in. (203 mm)
 - Minimum concrete block size: 8 x 8 x 16 in. (203 x 203 x 406 mm)
 - Minimum horizontal space between fasteners: 16 in. (406 mm)
1. Position the wall plate template **15** on the wall at your desired height. Level the wall plate template and mark the hole locations.
 2. Drill three pilot holes using a 3/8 in. (10 mm) diameter masonry drill bit.
- ! IMPORTANT:** Pilot holes must be drilled to a depth of 3 in. (75 mm). Never drill into the mortar between blocks.

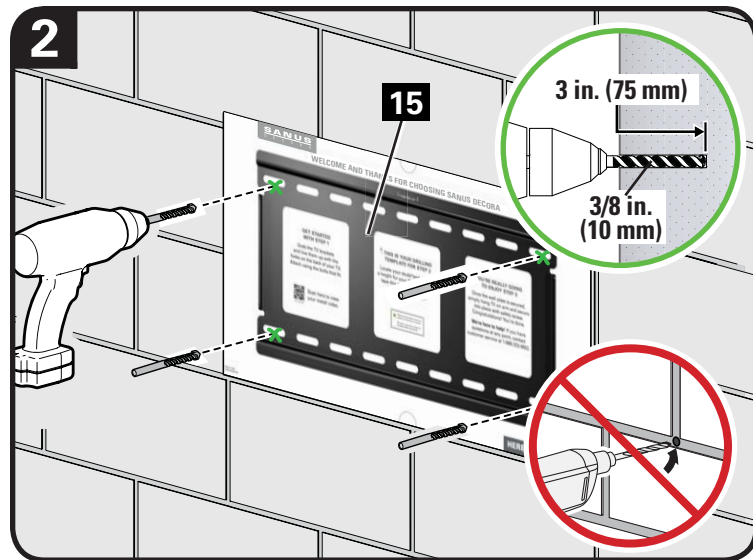
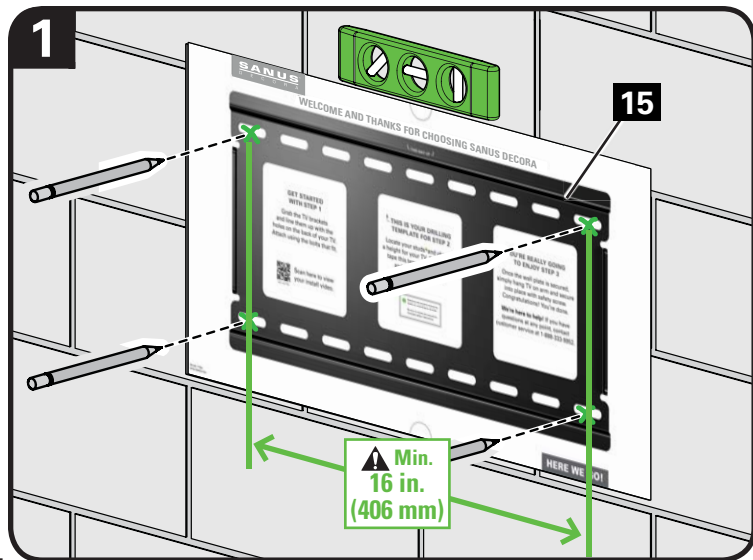

3. Remove the wall plate template **15** and insert four anchors **19**.

⚠ CAUTION: Be sure the anchors **19** are seated flush with the concrete surface.

4. Install wall plate **16** using lag bolts **17** and washers **18**. Tighten the lag bolts **17** only until the washers **18** are pulled firmly against the wall plate **16**.

⚠ CAUTION: Avoid potential personal injury or property damage! All lag bolts MUST BE firmly tightened to prevent unwanted movement of the wall plate **16**. Ensure the wall plate is securely fastened to the wall before continuing on to the next step.

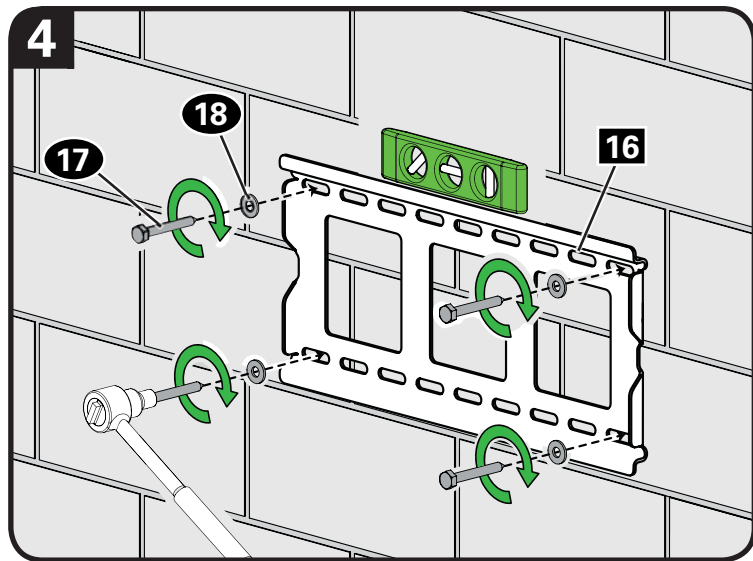
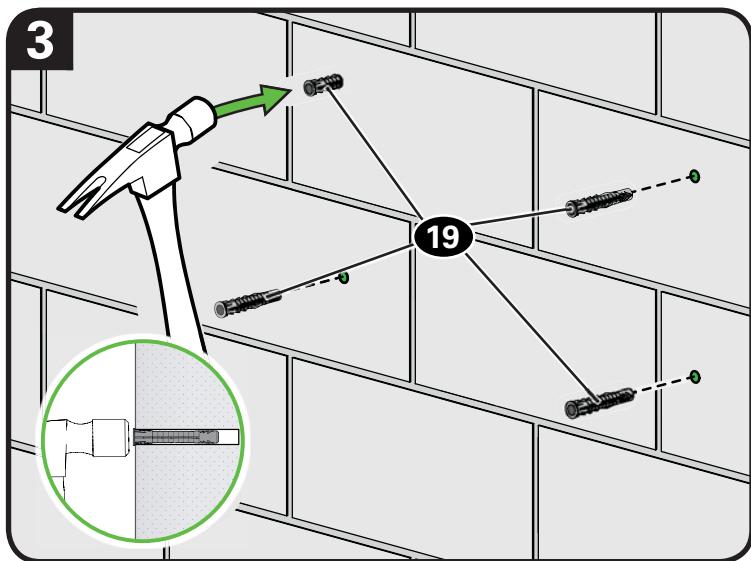

STEP 3 Attach TV to Wall Plate



HEAVY! You may need assistance with this step.

1. Hang the arm **20** onto the wall plate **16** by first hooking the top support, then resting the arm **20** in place.

NOTE: TV shifts 3 in. (7.61 cm) to the right or left when in the home position. Consider this when selecting the location of your wall mount.

CAUTION: Avoid potential injury or property damage! **For concrete applications**, the base of the arm **20** must remain centered in the wall plate **16**.

NOTE: When mounting to wood stud walls, arm assembly **20** can be adjusted within the wall plate **16** for optimal positioning.

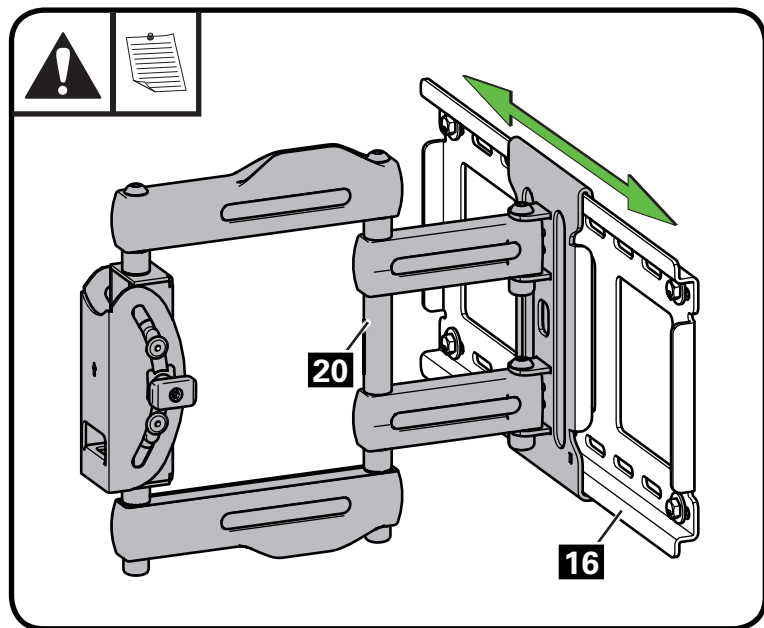
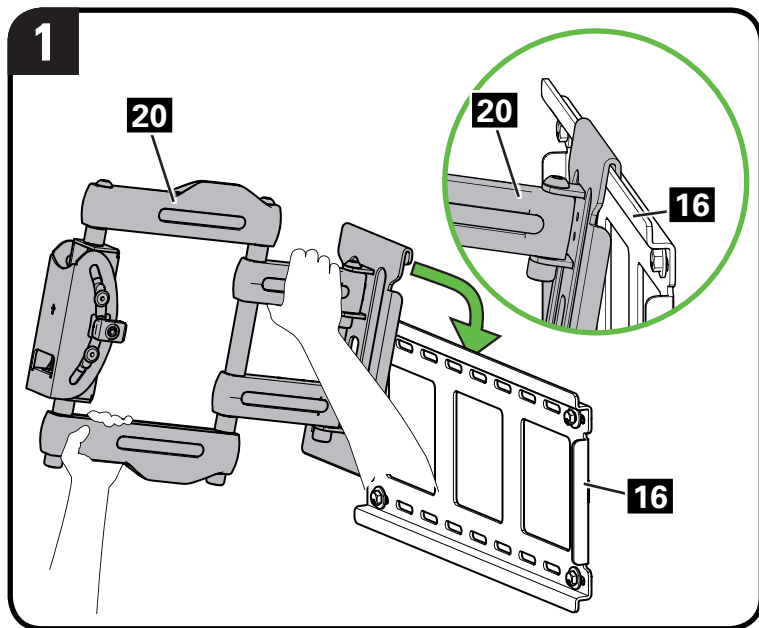

2. Install wall plate screws **21** to secure arm to wall plate **16**.

⚠ CAUTION: Avoid potential personal injury or property damage! Screws **21** must be installed to secure arm assembly **20** to wall plate **16**.

3. Fold first section of the arm **20** against the wall plate **16** to provide stability.

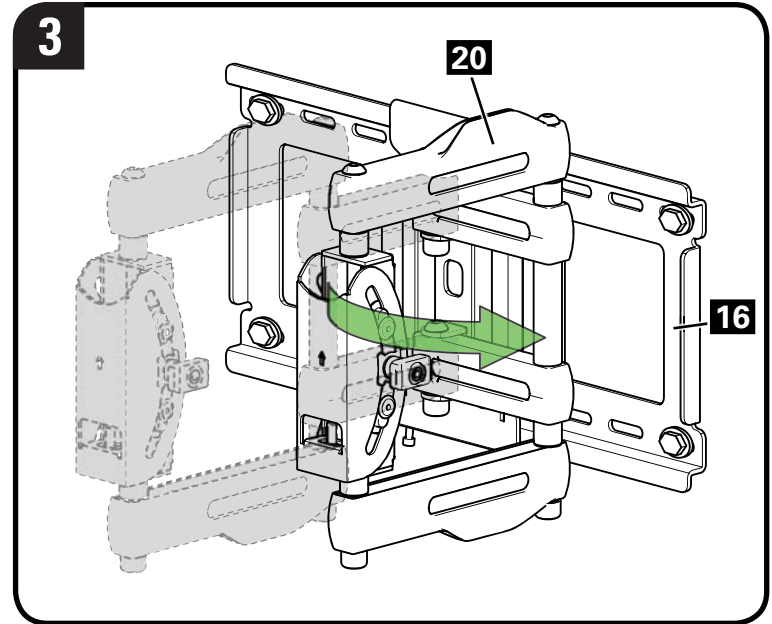
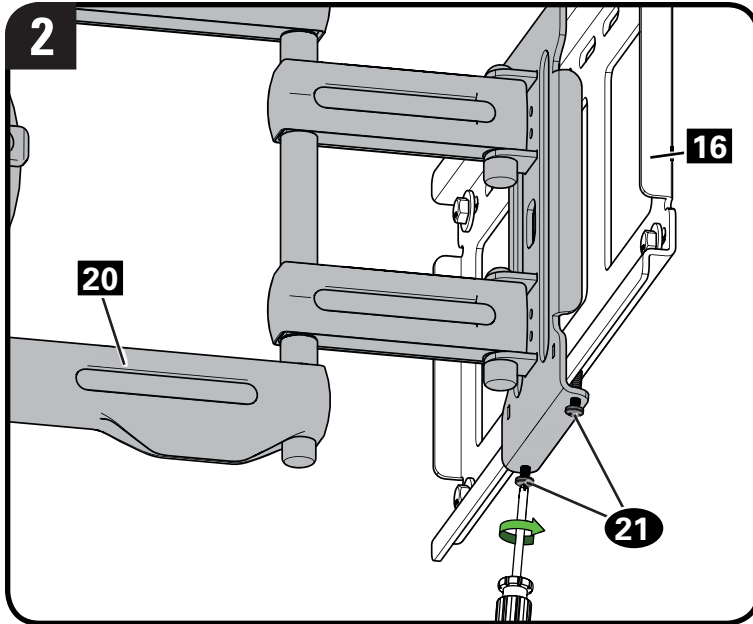



HEAVY! You may need assistance with this step.

4. Hang the TV bracket **01** onto the arm **20** by first hooking the top support, then resting the TV in place.
5. Secure the TV bracket **01** to the arm **20** with locking screw **22**.

⚠ CAUTION: Avoid potential personal injury or property damage! Locking screw **22** must be installed to secure the TV to the arm assembly **20**.

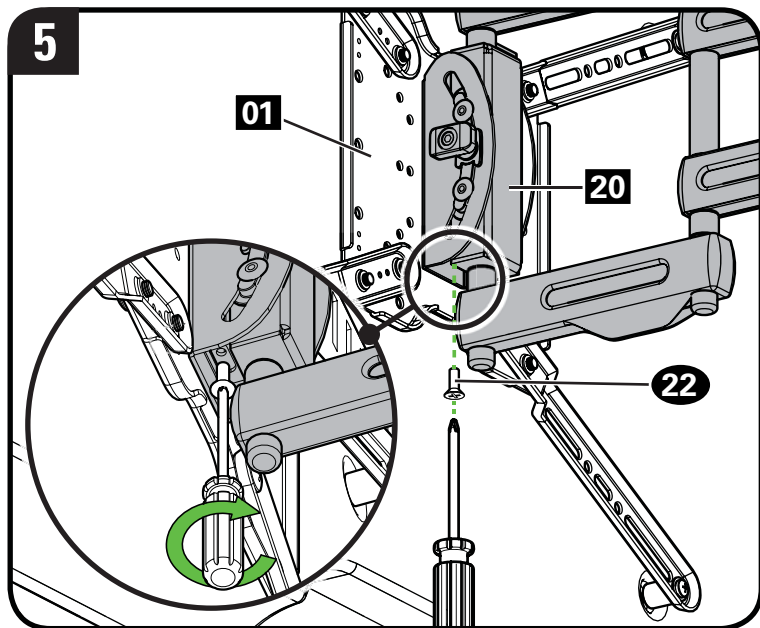
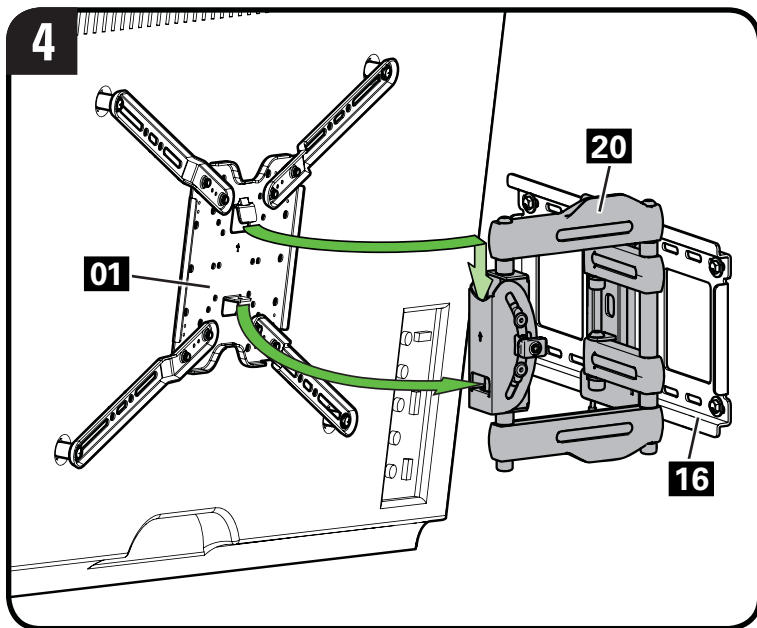

Manage Cables

Cables can be routed through the cable channels on the top and bottom of the arm **20** and secured to the arm with cable ties **23** for a cleaner look.

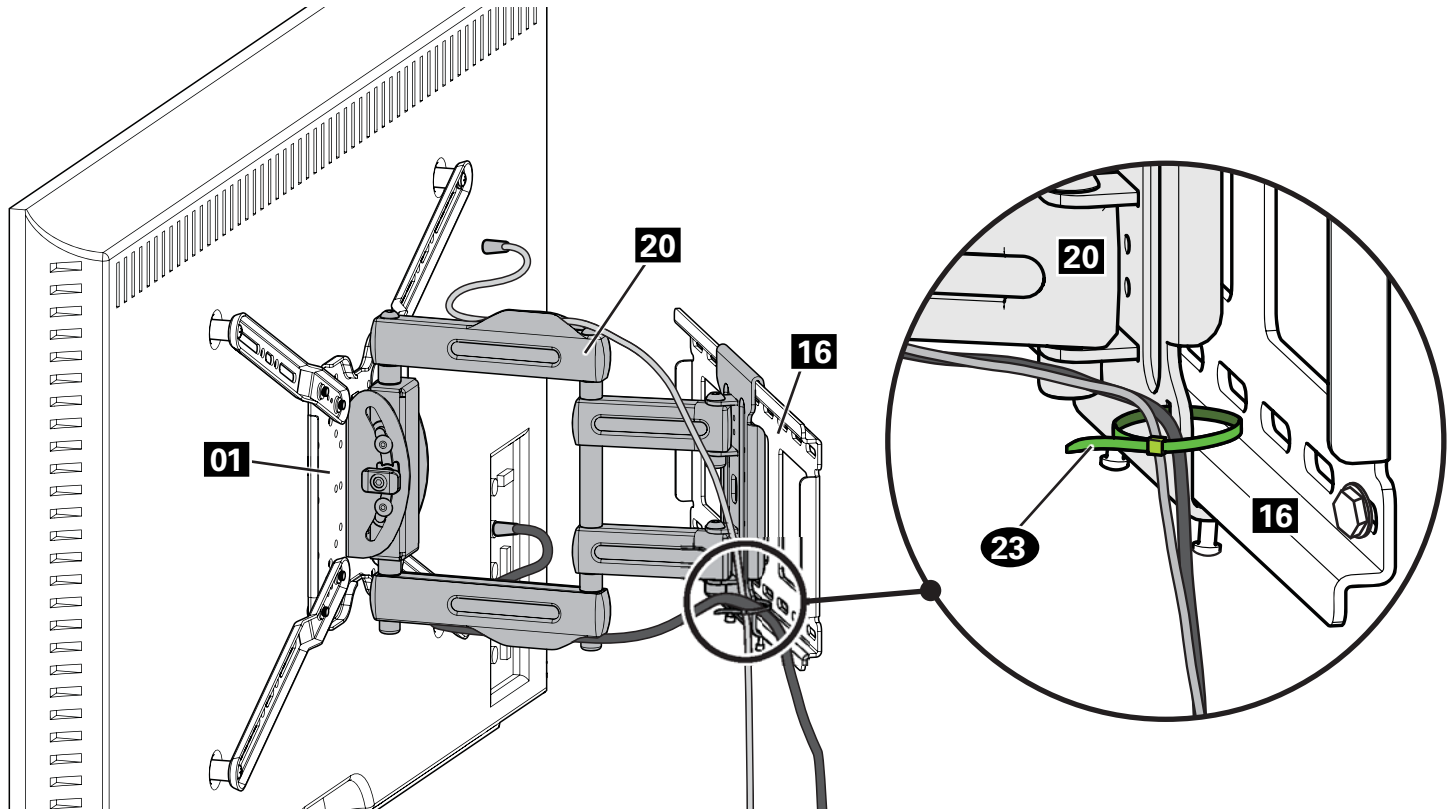

TV Adjustments

TILT ADJUSTMENT

Your TV should adjust easily when moved, then stay in place. If your TV is too loose or too tight, adjust the tilt tension knob by hand.

NOTE: Once your TV is in place, tighten the tilt tension knob to prevent unwanted movement.

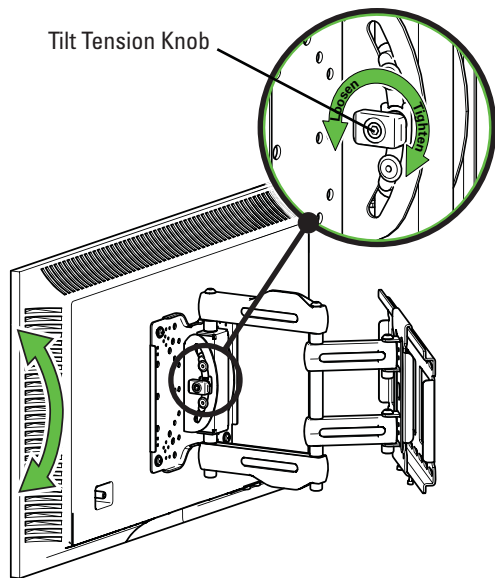

LEVEL ADJUSTMENT

To adjust the leveling of your TV, loosen the locking screw **22**, level your TV, then tighten locking screw **22**.

IMPORTANT: This locking screw **22** must be installed to secure the TV onto the arm **20**.

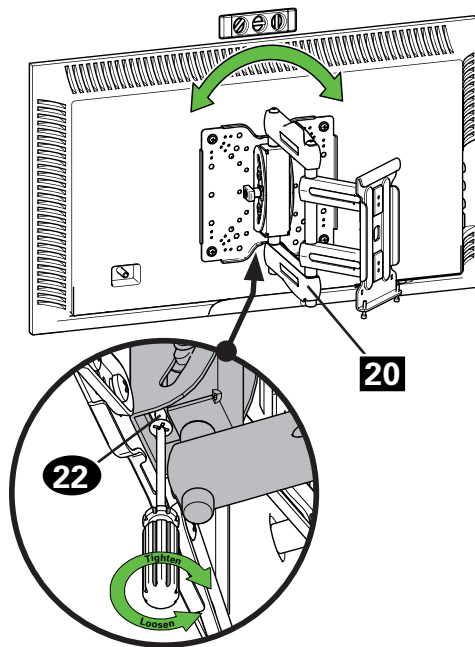

REMOVING THE TV

To remove your TV from the arm assembly **20**, disconnect all cables and then reverse the procedures in **STEP 3**.



HEAVY! You may need assistance with this step.

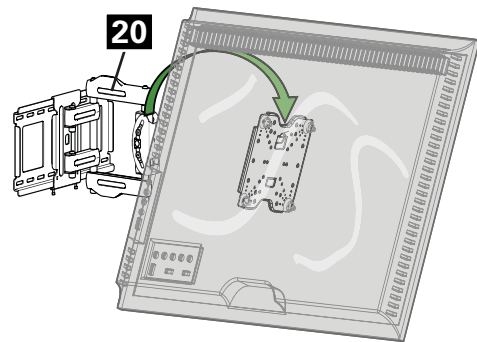

Features

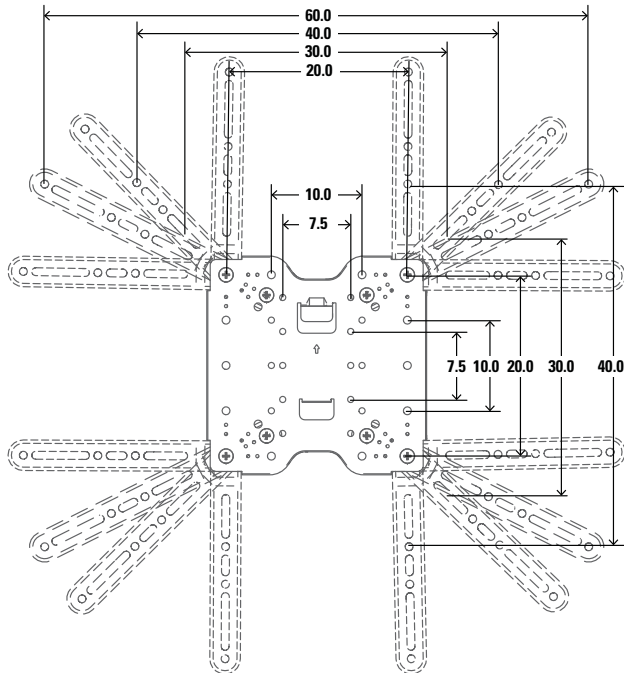

TV bracket can be configured to fit TV hole patterns from 7.5 x 7.5 cm up to 60.0 x 40.0 cm

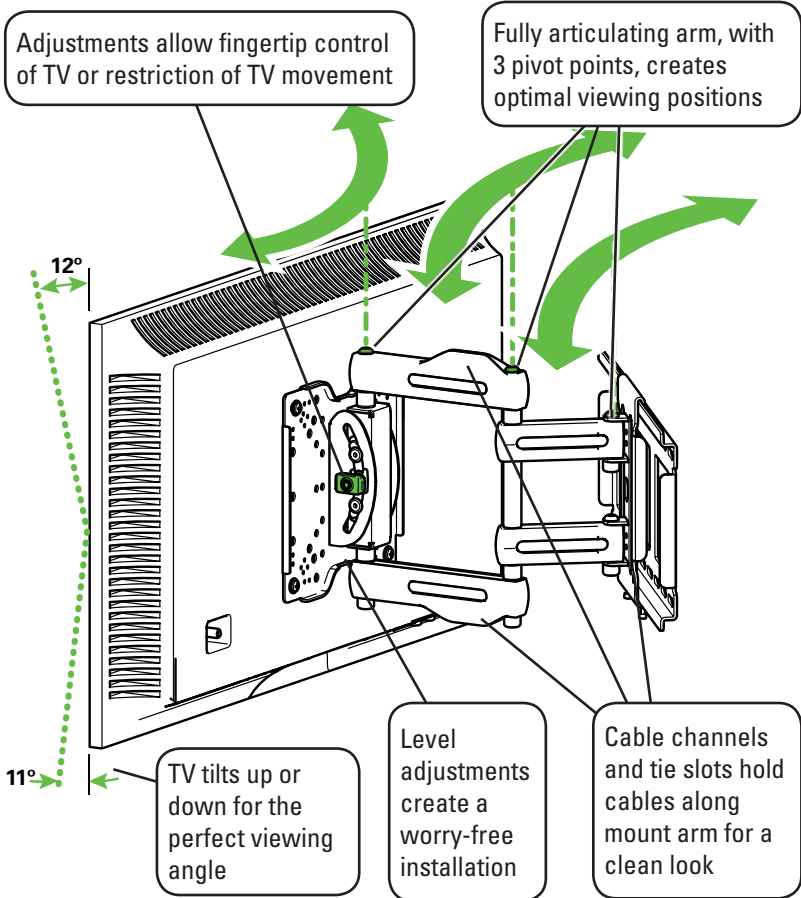

Antes de comenzar, asegurémonos de que este soporte sea perfecto para usted.

1 ¿Su televisor pesa *más* de 45,4 kg (100 libras), incluidos los accesorios?



No — ¡Perfecto!

Si — Este soporte NO es compatible. Visite vuepoint.sanus.com o llame al número 1-888-333-9952 para encontrar una montura compatible.

2 ¿De qué está hecha su pared?

⚠ PRECAUCIÓN:

NO lo instale en paredes únicamente de yeso

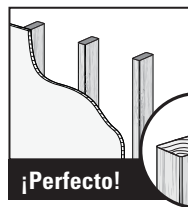

¿Paneles de yeso con montantes de madera?



¿Hormigón macizo o bloque de hormigón?



¿No está seguro?

Llame al Servicio de Atención al Cliente: 1-888-333-9952

3 ¿Tiene todas las herramientas necesarias?



Cinta métrica



Lápiz

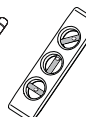

Nivel



Destornillador



Taladro eléctrico



Llave de vaso 13 mm (1/2 pulgada)

Paredes con montantes de madera



Localizador de montantes



Punzón



Broca 5,5 mm (7/32 pulgadas) Madera

Paredes de hormigón



Martillo



Broca 10 mm (3/8 pulgadas) Hormigón

4 ¿Listo para comenzar?

Revise estas instrucciones para estar seguro de sentirse cómodo con este sencillo proceso de instalación. Consulte además el manual del usuario de su televisor para ver si existe algún requisito especial para montar su televisor en la pared.

Si no entiende las instrucciones o si tiene dudas acerca de la seguridad de la instalación, el montaje o el uso del producto, póngase en contacto con el Servicio de Atención al Cliente al 1-888-333-9952.

⚠ PRECAUCIÓN: Evite posibles lesiones personales y daños materiales.

- Este producto incluye instrucciones y herramientas para su uso en montantes de madera, hormigón macizo y paredes de bloques de hormigón: NO lo instale en paredes únicamente de yeso.
- La pared debe ser capaz de soportar hasta cinco veces el peso combinado del televisor y la montura.
- No utilice este producto para ningún otro propósito que no sea el explícitamente especificado por el fabricante.
- El fabricante no se responsabiliza de ningún daño o lesión resultante del montaje incorrecto o el uso indebido.

Dimensiones

Consulte la página 3

Piezas y elementos de sujeción suministrados

Consulte la página 4

⚠ ADVERTENCIA: Este producto contiene piezas pequeñas que, en caso de ser tragadas, podrían causar asfixia.

Antes de comenzar a montar la unidad, verifique que dispone de todas las piezas y que se encuentran en buen estado. Si no dispone de todas las piezas o alguna está dañada, no devuelva el elemento defectuoso al distribuidor. Póngase en contacto con el Servicio de Atención al Cliente. Nunca utilice piezas en mal estado.

📄 NOTA: No se utilizarán todos los elementos de sujeción incluidos.

PASO 1 Conectar el soporte al televisor

Consulte la página 7

1,1 Mida el patrón de orificios de su televisor

Mida la anchura y la altura del patrón de orificios del televisor en cm.

Anote las medidas:

Anchura _____ **cm** x **Altura** _____ **cm**

1,2 Monte el soporte del televisor

Determine qué configuración de soporte de televisor va a utilizar, A, B, C, D, E o F, en función de las medidas del patrón de orificios del televisor.

A

Estos patrones de orificios más pequeños solo utilizan el soporte de televisor **01**. No utilice los cuatro extensores del soporte de televisor **02** y los ocho tornillos **03**.

B, C, D, E y F

Monte los extensores del soporte de televisor **02** en el soporte de televisor **01** tal como se muestra. Fíjelos con los ocho tornillos **03** en los orificios de las esquinas como se muestra.

1,3 Seleccione el diámetro de los tornillos del televisor

Enrosque manualmente los tornillos en los orificios roscados de la parte posterior del televisor para determinar el diámetro correcto del tornillo (M5, M6 o M8) que debe usar.

1,4 Seleccione la longitud de los tornillos del televisor

Si su televisor tiene la parte trasera plana Y desea que esté más cerca de la pared, utilice los tornillos más cortos.

Se suministran espaciadores y tornillos más largos para los casos siguientes:

- Televisores con parte trasera redonda/irregular
- Televisores con orificios de montaje empotrados
- Necesidad de más espacio para cables

⚠ PRECAUCIÓN:

Verifique el enrosque adecuado del tornillo o del conjunto tornillo/espaciador.

- Si es demasiado corto, no sujetará el televisor.
- Si es demasiado largo, dañará el televisor.

1,5 Fije el soporte del televisor

Coloque su configuración de soporte de televisor (A, B, C, D, E o F) sobre el patrón de orificios de su televisor, asegurándose de que el soporte esté centrado sobre el patrón de orificios del televisor y nivelado. Fije el soporte con su selección de tornillo/arandela (**parte trasera plana**) o espaciador/tornillo/arandela (**parte trasera redondeada / espacio adicional**).

📌 IMPORTANTE: Asegúrese de que el soporte del televisor esté firmemente sujeto antes de pasar al paso siguiente.

PASO 2A Fijar la placa de pared a la pared - Opción de montante de madera

Consulte la página 12

⚠ PRECAUCIÓN: Evite posibles lesiones personales y daños materiales.

- Los paneles de yeso sobre la pared no deben ser mayores de 16 mm (5/8 pulg.)
 - Tamaño mínimo de los montantes de madera: común 51 x 102 mm (2 x 4 pulg.) nominal 38 x 89 mm (1½ x 3½ pulg.)
1. Localice el montante. Verifique y marque el centro del montante buscando sus bordes con un punzón, un clavo fino o un localizador de montantes de borde a borde.
 2. Coloque la plantilla de pared **15** a la altura deseada y alinee los orificios con la línea central del montante. Nivele la plantilla y péguela con cinta en su posición.
 3. Taladre tres orificios guía con una broca de 5,5 mm (7/32 pulg.) de diámetro. Retire la plantilla de la placa de pared **15**.

📌 IMPORTANTE: Asegúrese de taladrar en el centro del montante.

📌 IMPORTANTE: Los orificios guía deben taladrarse hasta una profundidad de 75 mm (3 pulg.).

4. Instale la placa de pared **16** utilizando pernos tirafondo **17** y arandelas **18**. Apriete los pernos tirafondo **17** solo hasta que las arandelas **18** queden firmemente sujetas contra la placa de pared **16**.

⚠ PRECAUCIÓN: Evite posibles lesiones personales o daños materiales. Todos los pernos tirafondo DEBEN ESTAR apretados con firmeza para evitar el movimiento de la placa de pared **16**. Asegúrese de que la placa de pared esté bien fijada a la pared antes de continuar con el paso siguiente.

PASO 2B Fijar la placa de pared a la pared - Opción de hormigón macizo o bloques de hormigón

Consulte la página 14

PRECAUCIÓN: Evite posibles lesiones personales y daños materiales.

- Monte la placa de pared **16** directamente sobre la superficie de hormigón
 - Grosor mínimo del hormigón macizo: 203 mm (8 pulg.)
 - Tamaño mínimo del bloque de hormigón: 203 x 203 x 406 mm (8 x 8 x 16 pulg.)
 - Espacio mínimo horizontal entre los elementos de sujeción: 406 mm (16 pulg.)
1. Coloque la plantilla de la placa de pared **15** sobre la pared a la altura deseada. Nivele la plantilla de la placa de pared y marque la posición de los orificios.
 2. Taladre tres orificios guía con una broca de mampostería de 10 mm (3/8 pulg.) de diámetro.
 - ❗ **IMPORTANTE:** Los orificios guía deben taladrarse hasta una profundidad de 75 mm (3 pulg.). Nunca taladre sobre el cemento entre los bloques.
 3. Retire la plantilla de la placa de pared **15** e inserte cuatro anclajes **19**.
 - ⚠ **PRECAUCIÓN:** Asegúrese de que los anclajes **19** estén asentados al mismo nivel que la superficie de hormigón.
 4. Instale la placa de pared **16** utilizando pernos tirafondo **17** y arandelas **18**. Apriete los pernos tirafondo **17** solo hasta que las arandelas **18** queden firmemente sujetas contra la placa de pared **16**.
 - ⚠ **PRECAUCIÓN:** Evite posibles lesiones personales o daños materiales. Todos los pernos tirafondo DEBEN ESTAR apretados con firmeza para evitar el movimiento de la placa de pared **16**. Asegúrese de que la placa de pared esté bien fijada a la pared antes de continuar con el paso siguiente.

PASO 3 Fije el televisor en la placa de pared

Consulte la página 16



¡PRODUCTO PESADO! Podría necesitar ayuda para realizar esta operación.

1. Cuelgue el brazo **20** en la placa de pared **16** engancharlo en primer lugar el apoyo superior y luego dejando caer el brazo **20** en su posición.
 - 📄 **NOTA:** El televisor se inclinará 7,61 cm (3 pulg.) a la derecha o a la izquierda en la posición inicial. Tenga esto en cuenta cuando seleccione la ubicación de la montura de pared.
 - ⚠ **PRECAUCIÓN:** Evite posibles lesiones personales y daños materiales. **Para aplicaciones de hormigón**, la base del brazo **20** debe mantenerse centrado en la placa de pared **16**.

 **NOTA:** Cuando realice el montaje en paredes con montantes de madera, el conjunto del brazo **20** se puede ajustar dentro de la placa de pared **16** para un posicionamiento óptimo.

2. Instale los tornillos de la placa de pared **21** para fijar el brazo a la placa de pared **16**.

 **PRECAUCIÓN:** Los tornillos de la placa de pared **21** deben instalarse para evitar lesiones.

3. Pliegue la primera sección del brazo **20** contra la placa de pared **16** para aumentar la estabilidad.

4. Cuelgue el soporte de televisor **01** en el brazo **20** enganchando en primer lugar el apoyo superior y luego dejando caer el televisor hasta su posición.

5. Fije el soporte del televisor **01** al brazo **20** con el tornillo de bloqueo **22**.

 **PRECAUCIÓN** Este tornillo de bloqueo **22** debe instalarse para fijar el televisor en el brazo **20**.

Gestión de los cables

Consulte la página 19

Los cables se pueden guiar a través de los canales de cable de la parte superior e inferior del brazo **20** y sujetar al brazo con bridas **23** para obtener un aspecto más limpio.

Ajustes del televisor

Consulte la página 20

AJUSTE DE LA INCLINACIÓN

Su televisor debería ajustarse fácilmente al moverlo y luego se mantiene en su posición.

Si su televisor está demasiado flojo o demasiado apretado, ajuste perilla de tensión de inclinación con la mano.



NOTA: Cuando el televisor esté en su posición, apriete la perilla de tensión de inclinación para evitar el movimiento no deseado.

AJUSTE DE NIVEL

Para ajustar la nivelación del televisor, afloje el tornillo de bloqueo **22**, nivele el televisor y luego apriete el tornillo de bloqueo **22**.

 **PRECAUCIÓN** Este tornillo de bloqueo **22** debe instalarse para fijar el televisor en el brazo **20**.

RETIRADA DEL TELEVISOR.

Para retirar el televisor del conjunto de brazo **20**, desconecte todos los cables y luego siga los procedimientos del **PASO 3** en el orden inverso.



¡PRODUCTO PESADO! Podría necesitar ayuda para realizar esta operación.

Características

Consulte la página 21

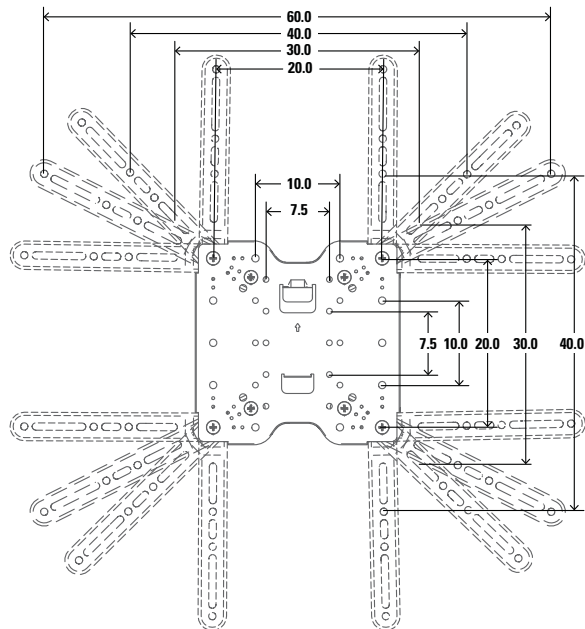

El soporte del televisor se puede configurar para patrones de orificios de televisor desde 7,5 x 7,5 cm hasta 60 x 40 cm.

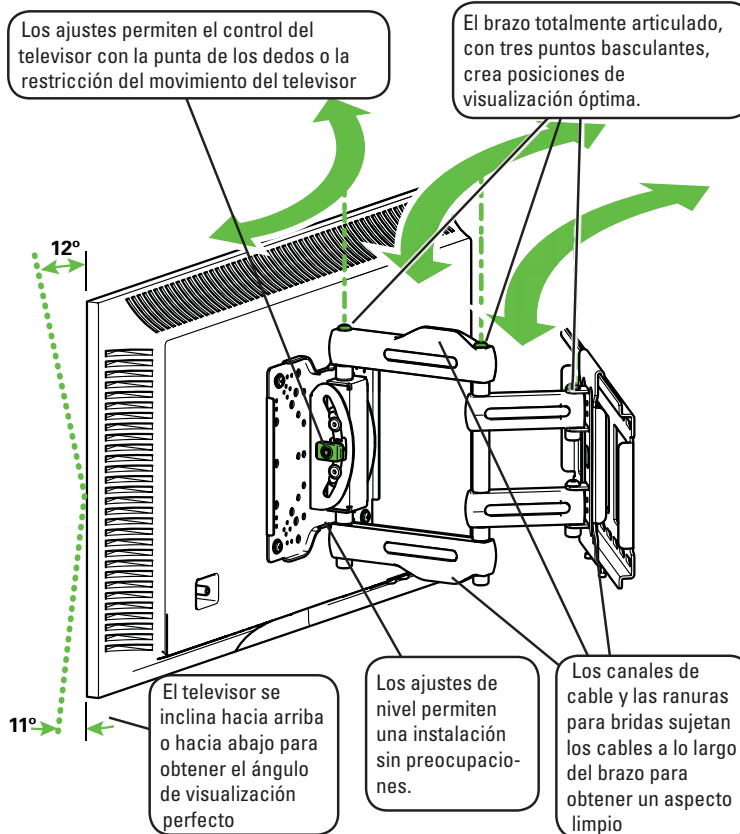

Avant de commencer, assurons-nous que ce support vous convient parfaitement!

1 Votre téléviseur pèse-t-il *plus* de 45,4 kg (100 lb) avec les accessoires?



Non — Parfait!

Oui — Ce support n'est PAS compatible. Rendez-vous sur vuepoint.sanus.com ou appelez le 1-888-333-9952 pour trouver un support compatible.

2 De quoi est fait le mur?

ATTENTION!
NE PAS fixer sur une cloison sèche seule

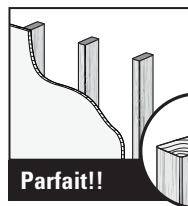

Cloison sèche à montants en bois?

Parfait!!

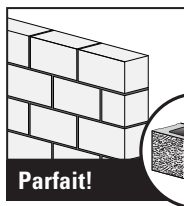

Béton coulé ou blocs de béton?

Parfait!



Vous avez des doutes?

Contactez le service à la clientèle :
1-888-333-9952

3 Avez-vous tous les outils requis?



Ruban à mesurer



Crayon

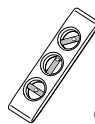

Niveau



Tournevis

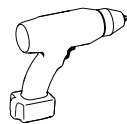

Perceuse électrique



13 mm (1/2 po)
Clé à douilles

Structure de murs en bois

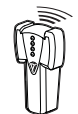

Localisateur de montants



Alène



5,5 mm (7/32 po)
Bois
Foret

Murs en béton coulé



Marteau



10 mm (3/32 po)
Béton
Foret

4 Vous êtes prêt à commencer?

Veillez lire au complet ces instructions pour vous assurer d'être à l'aise avec ce processus d'installation facile. Veuillez également consulter le manuel du propriétaire de votre téléviseur pour savoir si son installation présente des exigences particulières.

Si vous ne comprenez pas toutes ces instructions ou si vous avez des doutes sur la sécurité de l'installation, du montage ou de l'utilisation de ce produit, veuillez contacter le service à la clientèle au 1-888-333-9952.

ATTENTION : Évitez les risques de blessures corporelles ou de dommages matériels !

- Ce produit est conçu pour une utilisation sur des montants porteurs en bois, des murs en béton solide et en bloc de béton - Ne l'installez PAS seul sur une cloison sèche.
- Le mur doit pouvoir supporter cinq fois le poids total du téléviseur et du support.
- N'utilisez pas ce produit à d'autres fins que celles spécifiées par le fabricant.
- Le fabricant n'est pas responsable des blessures ou des dommages causés par une mauvaise utilisation ou un montage incorrect.

Dimensions

Voir à la page 3

Pièces et quincaillerie fournies

Voir à la page 4

⚠ AVERTISSEMENT : Ce produit contient de petites pièces qui peuvent représenter un risque d'étouffement si elles sont avalées.

Avant de commencer l'assemblage, assurez-vous qu'il ne manque aucune pièce et qu'elles ne sont pas endommagées. Si une pièce est manquante ou endommagée, contactez le service à la clientèle et non le détaillant. N'utilisez jamais de pièces endommagées !

📄 REMARQUE : Les pièces fournies ne doivent pas nécessairement être toutes utilisées.

ÉTAPE 1 Fixez le support de montage au téléviseur

Voir à la page 7

1,1 Mesurez l'emplacement des trous de votre téléviseur

Mesurez en cm la largeur et la hauteur de la configuration des trous de votre téléviseur.

Notez vos mesures :

Largeur _____ cm x Hauteur _____ cm

1,2 Assemblez votre support de téléviseur

Déterminez la configuration à utiliser pour votre support de téléviseur, A, B, C ou D, selon les mesures de la configuration des trous de votre téléviseur.

A

Ces plus petites configurations de trous de votre téléviseur utilisent uniquement le support de téléviseur **01**.
N'utilisez pas les quatre extensions pour support de téléviseur **02** et les huit vis **03**.

B, C, D, E et F

Assemblez les extensions pour support de téléviseur **02** sur le support **01** comme illustré.
Fixez le tout à l'aide des huit vis **03** dans les trous d'angle comme illustré.

1,3 Sélectionnez le diamètre des vis pour le téléviseur

Serrez à la main les vis dans les orifices filetés au dos du téléviseur afin de déterminer le diamètre de vis approprié (M5, M6, ou M8) à utiliser.

1,4 Sélectionnez la longueur des vis pour le téléviseur

Si l'arrière du téléviseur est plat ET vous souhaitez placer votre téléviseur plus près du mur, utilisez les vis les plus courtes.

Les entretoises et les vis les plus longues sont fournies pour :

- Les téléviseurs dont l'arrière est rond/irrégulier
- Les téléviseurs équipés de trous de montage intégrés
- Ajouter l'espace nécessaire pour les câbles

⚠ ATTENTION :

Assurez-vous que la longueur du filetage de la vis ou de la combinaison vis/entretoise est correcte.

- Si elle est insuffisante, il sera impossible de maintenir le téléviseur.
- Si elle est excessive, le téléviseur sera endommagé.

1,5 Fixez le support de téléviseur

Placez la configuration de votre support de téléviseur (A, B, C, D, E ou F) sur l'emplacement des trous de votre téléviseur (en veillant à ce que le support soit au même niveau et centré sur la configuration des trous de votre téléviseur. Fixez le support de téléviseur à l'aide de votre sélection de vis/rondelles (**téléviseurs à dos plat**) ou entretoises/vis/rondelles (**téléviseur à dos rond/nécessitant un espace supplémentaire**).

❗ **IMPORTANT** : Assurez-vous que le support de téléviseur est correctement fixé avant de passer à l'étape suivante.

ÉTAPE 2A Fixez la plaque murale au mur - Option montants en bois

Voir à la page 12

⚠ **ATTENTION** : Évitez les risques de blessures corporelles ou de dommages matériels !

- L'épaisseur du revêtement de cloison sèche qui recouvre le mur ne doit pas excéder 16 mm (5/8 po).
 - Taille minimum des montants en bois : habituelle 51 x 102 mm (2 x 4 po), nominale 38 x 89 mm (1½ x 3½ po)
1. Trouvez votre montant. Vérifiez et marquez le centre du montant en localisant les bords du montant à l'aide d'un poinçon, d'un clou fin ou d'un localisateur bord à bord.
 2. Placez le gabarit mural **15** à la hauteur désirée et alignez les trous avec la ligne centrale du montant. Mettez le gabarit à niveau et collez-le en place.
 3. Percez les avant-trous à l'aide d'un foret de 5,5 mm (7/32 po). Retirez le gabarit de plaque murale **15**.

❗ **IMPORTANT** : Assurez-vous de percer au centre du montant.

❗ **IMPORTANT** : Percez les avant-trous à une profondeur de 75 mm (3 po).

4. Installez la plaque murale **16** à l'aide des boulons tire-fond **17** et des rondelles **18**. Serrez les boulons tire-fond **17** uniquement jusqu'à ce que les rondelles **18** s'appuient fermement sur la plaque murale **16**.

⚠ **ATTENTION** : Évitez les risques de blessures corporelles ou de dommages matériels ! Tous les boulons tire-fond DOIVENT ÊTRE serrés fermement afin d'éviter tout mouvement non souhaité de la plaque murale **16**. Assurez-vous que la plaque murale est correctement fixée au mur avant de passer à l'étape suivante.

ÉTAPE 2B Fixez la plaque murale au mur - Option béton solide ou bloc de béton

Voir à la page 14

ATTENTION : Évitez les risques de blessures corporelles ou de dommages matériels !

- Montez la plaque murale **16** directement sur la surface de béton.
 - Épaisseur minimale du béton solide : 203 mm (8 po)
 - Dimension minimale du bloc de béton : 203 x 203 x 406 mm (8 x 8 x 16 po)
 - Espace horizontal minimum entre les fixations : 406 mm (16 po)
1. Installez le gabarit de plaque murale **15** sur le mur à la hauteur désirée. Mettez le gabarit de plaque murale à niveau et marquez les emplacements des trous.
 2. Percez trois avant-trous à l'aide d'un foret de maçonnerie de 10 mm (3/8 po).

! **IMPORTANT :** Percez les avant-trous à une profondeur de 75 mm (3 po). Prenez soin de ne jamais percer dans le mortier entre des blocs.
 3. Retirez le gabarit de plaque murale **15** et insérez quatre chevilles **19**.

! **ATTENTION :** Assurez-vous que les chevilles **19** ne dépassent pas de la surface de béton.
 4. Installez la plaque murale **16** à l'aide des boulons tire-fond **17** et des rondelles **18**. Serrez les boulons tire-fond **17** uniquement jusqu'à ce que les rondelles **18** s'appuient fermement sur la plaque murale **16**.

! **ATTENTION :** Évitez les risques de blessures corporelles ou de dommages matériels ! Tous les boulons tire-fond DOIVENT ÊTRE serrés fermement afin d'éviter tout mouvement non souhaité de la plaque murale **16**. Assurez-vous que la plaque murale est correctement fixée au mur avant de passer à l'étape suivante.

ÉTAPE 3 Fixez le téléviseur sur la plaque murale

Voir à la page 16



LOURD ! Vous aurez besoin de quelqu'un pour vous aider à cette étape.

1. Accrochez le bras **20** sur la plaque murale **16** en accrochant d'abord la partie supérieure du support, puis en posant le bras **20** en place.

! **REMARQUE :** Le téléviseur pivotera de 7,61 cm (3 po) vers la droite ou la gauche en position « Repos ». Veuillez considérer cet aspect lorsque vous choisirez l'emplacement de votre support mural.

! **ATTENTION :** Évitez les risques de blessures corporelles ou de dommages matériels ! Pour les utilisations sur béton, la base du bras **20** doit rester centrée dans la plaque murale **16**.

! **REMARQUE :** Lorsque l'installation est effectuée sur des structures de murs en bois, l'ensemble de bras **20** peut être réglé dans la plaque murale **16** pour une orientation optimale.

- Installez les vis de la plaque murale **21** pour fixer le bras sur la plaque murale **16**.
⚠ ATTENTION : Les vis de la plaque murale **21** doivent être mises en place afin d'éviter toute blessure.
- Repliez la première partie du bras **20** contre la plaque murale **16** pour créer une stabilité.
- Accrochez le support de montage pour téléviseur **01** sur le bras **20** en accrochant d'abord la partie supérieure du support, puis en posant le téléviseur en place.
- Fixez le support de téléviseur **01** sur le bras **20** à l'aide d'une vis de blocage **22**.
⚠ ATTENTION ! Cette vis de blocage **22** doit être installée afin de fixer le téléviseur sur le bras **20**.

Gestion des câbles

Voir à la page 19

Les câbles peuvent être acheminés au travers des chemins de câbles se trouvant au-dessus et en dessous du bras **20** et peuvent être fixés à l'aide d'attaches de câble **23** pour une finition parfaite.

Réglages du téléviseur

Voir à la page 20

RÉGLAGE DE L'INCLINAISON

Votre téléviseur doit se régler facilement lorsqu'il est déplacé, puis ne doit plus bouger.

Si votre téléviseur est trop desserré ou trop serré, réglez manuellement le bouton de tension d'inclinaison.



REMARQUE : Une fois votre téléviseur en place, resserrez le bouton de tension d'inclinaison pour éviter tout mouvement non souhaité.

RÉGLAGE DU NIVEAU

Pour régler le niveau de votre téléviseur, desserrez la vis de blocage **22**, mettez votre téléviseur à niveau, puis resserrez la vis de blocage **22**.

⚠ ATTENTION ! Cette vis de blocage **22** doit être installée afin de fixer le téléviseur sur le bras **20**.

RETRAIT DU TÉLÉVISEUR

Pour retirer votre téléviseur de l'ensemble du bras **20**, débranchez tous les câbles et effectuez à l'envers les procédures de l'ÉTAPE 3.



LOURD ! Vous aurez besoin de quelqu'un pour vous aider à cette étape.

Caractéristiques

Voir à la page 21

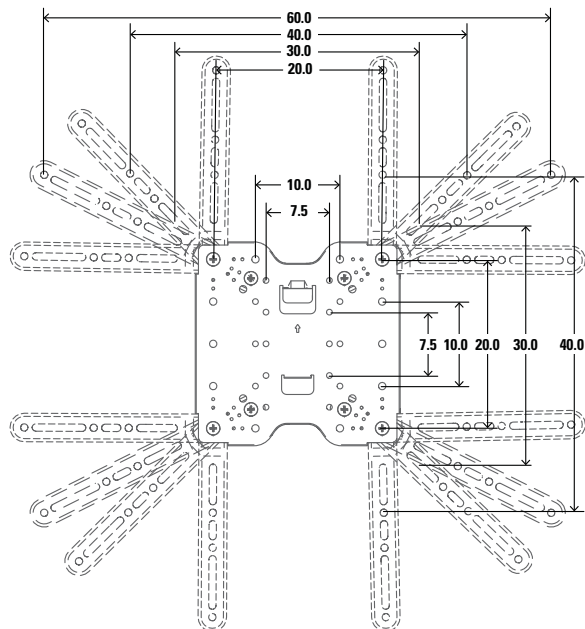

Le support de téléviseur peut être configuré pour s'adapter aux configurations des trous de téléviseurs de 7,5 x 7,5 cm à 60 x 40 cm

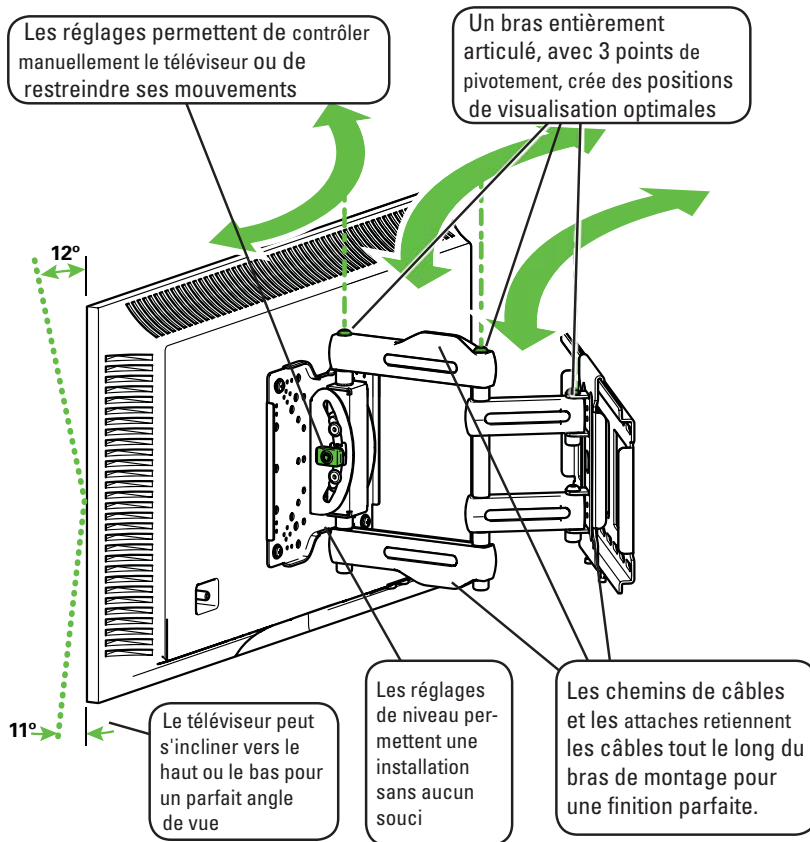

Stellen Sie vor Montagebeginn sicher, dass diese Halterung für Sie geeignet ist!

1 Wiegt Ihr Fernseher inkl. Zubehör *mehr als* 45,4 kg (100 lb)?



Nein – Perfekt!

Ja – Diese Halterung ist NICHT kompatibel. Besuchen Sie vuepoint.sanus.com oder rufen Sie 1-888-333-9952 an, um eine kompatible Halterung zu finden.

2 Woraus besteht Ihre Wand?

⚠ VORSICHT!
NICHT AN EINER REINEN GIPSKARTONPLATTE MONTIEREN

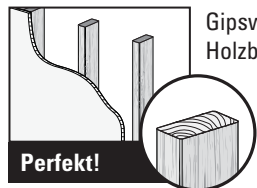

Gipswand mit Holzbalken?

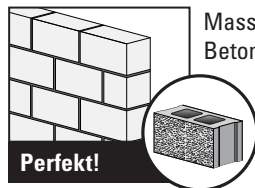

Massivbeton oder Betonblöcke?

? Nicht sicher?

Kundendienst anrufen:
1-888-333-9952

3 Haben Sie alle erforderlichen Werkzeuge?



Bandmaß



Stift

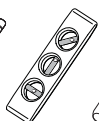

Wasserwaage



Schraubendreher



Elektrobohrer



13 mm (1/2")
Steckschlüssel

Holzalkenwände



Balkensucher



Ahle



5,5 mm (7/32")
Holz
Bohreinsatz

Betonwände



Hammer

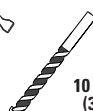

10 mm (3/8")
Beton
Bohreinsatz

4 Startklar?

Bitte lesen Sie sich diese einfachen Montageanleitungen vollständig durch. Sehen Sie auch im Handbuch Ihres Fernsehers nach, ob für die Montage Ihres Fernsehers spezielle Anforderungen gelten.

Falls Sie diese Anleitungen nicht verstehen sollten oder Zweifel bezüglich der sicheren Montage, des Zusammenbaus oder der Verwendung des Produkts haben, kontaktieren Sie bitte den Kundendienst unter der Rufnummer 1-888-333-9952.

⚠ VORSICHT: Vermeiden Sie Verletzungen und Sachschäden!

- Dieses Produkt enthält Anleitungen und Befestigungsmaterialien zur Montage an Wänden mit Holzträgern oder an Massivbeton- und Betonblockwänden. NICHT an einer reinen Gipskartonplatte montieren.
- Die Wand muss das Fünffache des Gewichts des Fernsehers zusammen mit der Halterung tragen können.
- Verwenden Sie dieses Produkt nur für den vom Hersteller ausdrücklich angegebenen Zweck.
- Der Hersteller haftet nicht für Schäden oder Verletzungen, die durch unsachgemäße Montage, unsachgemäßen Zusammenbau oder unsachgemäße Verwendung verursacht wurden.

Abmessungen

Siehe Seite 3

Mitgelieferte Teile und Befestigungsmaterialien

Siehe Seite 4

⚠️ WARNUNG: Dieses Produkt enthält kleine Teile, die beim Verschlucken zum Erstickungstod führen können. Prüfen Sie vor Montagebeginn, ob alle Teile vorhanden und unbeschädigt sind. Falls Teile fehlen oder beschädigt sind, bringen Sie das Produkt nicht zum Händler zurück, sondern wenden Sie sich bitte an den Kundendienst. Verwenden Sie niemals beschädigte Teile!

📖 HINWEIS: Es wird nicht das gesamte mitgelieferte Befestigungsmaterial verwendet.

SCHRITT 1 Befestigen der TV-Anschlussplatte am Fernseher

Siehe Seite 7

1,1 Messen des Lochbilds Ihres Fernsehers

Messen Sie die Breite und Höhe des Lochbilds Ihres Fernsehers in cm.

Notieren Sie die Messwerte:

Breite _____ cm x Höhe _____ cm

1,2 Zusammenbauen der Anschlussplatte Ihres Fernsehers

Bestimmen Sie in Abhängigkeit der Messergebnisse des Lochbilds Ihres Fernsehers, ob Sie für die TV-Anschlussplatte die Konfiguration A, B, C, D, E oder F verwenden möchten.

A

Diese kleineren Lochmuster verwenden ausschließlich die TV-Anschlussplatte **01**. Verwenden Sie bitte nicht die vier Verlängerungen für die Anschlussplatten des Fernsehers **02** und die acht Schrauben **03**.

B, C, D, E und F

Montieren Sie die Verlängerungen für die Anschlussplatten des Fernsehers **02** auf die Anschlussplatte **01** (siehe Abbildung). Sichern Sie die abgebildeten Bohrungen in den Ecken mit acht Schrauben **03**.

1,3 Auswählen des Schraubendurchmessers für den Fernseher

Bestimmen Sie den geeigneten Schraubendurchmesser (M5, M6 oder M8), indem Sie die Schrauben mit der Hand in die Gewindeeinsätze an der Rückseite Ihres Fernsehers schrauben.

1,4 Auswählen der Schraubenlänge für den Fernseher

Wenn Ihr Fernseher eine flache Rückseite hat UND Sie ihn nah an der Wand befestigen wollen, verwenden Sie die kürzeren Schrauben.

Abstandhalter und längere Schrauben dienen zum Anbringen von:

- Fernsehgeräten mit gebogener/unregelmäßiger Rückseite
- Fernsehgeräten mit vertieften Montagebohrungen
- Es wird zusätzlicher Platz für die Kabel benötigt

⚠ VORSICHT:

Überprüfen Sie die angemessene Einschraubtiefe der Schraube bzw. der Schraube mit Unterlegscheibe.

- Bei einer zu kurzen Einschraubtiefe wird der Fernseher nicht gehalten.
- Bei einer zu langen Einschraubtiefe wird der Fernseher beschädigt.

1,5 Befestigen der Anschlussplatte für den Fernseher

Positionieren Sie die Anschlussplattenkonfiguration (A, B, C, D, E oder F) oberhalb des Lochbilds Ihres Fernsehers - Stellen Sie sicher, dass sich die Anschlussplatte über dem Lochbild befindet und richten Sie sie aus. Sichern Sie die Anschlussplatte mit der Schraube/Unterlegscheibe (**Flache Rückseite**) oder mit der Option Abstandhalter/Schraube/Unterlegscheibe (**Gebogene Rückseite / Zusätzlicher Platz**).

⚠ WICHTIG: Stellen Sie sicher, dass die Anschlussplatte des Fernsehers gut gesichert ist, bevor Sie mit dem nächsten Schritt fortfahren.

SCHRITT 2A Anbringen der Wandplatte an der Wand - Holzbalkenoption

Siehe Seite 12

⚠ VORSICHT: Vermeiden Sie Verletzungen und Sachschäden!

- Die Gipsschicht der Wand sollte nicht dicker als 16 mm (5/8") sein.
 - Mindestmaße der Holzbalken: üblich 51 x 102 mm (2 x 4"), Nenngröße 38 x 89 mm (1 1/2 x 3 1/2")
1. Suchen Sie den Balken. Bestimmen Sie anhand der Balkenkanten mit einer Ahle, einem dünnen Nagel oder einem Kante-zu-Kante-Balkensucher die Mitte des Balkens und markieren Sie diese.
 2. Platzieren Sie die Wandschablone **15** in der gewünschten Höhe und richten Sie die Bohrungen anhand der Markierungslinie in der Balkenmitte aus. Richten Sie die Schablone aus und messen Sie vor Ort mit einem Maßband.
 3. Bohren Sie die Vorbohrungen mit einem 5,5-mm-Bohreinsatz (7/32"). Entfernen Sie die Wandplattenschablone **15**.
⚠ WICHTIG: Stellen Sie sicher, dass Sie in die Mitte des Balkens bohren.
⚠ WICHTIG: Die Tiefe der Vorbohrungen muss 75 mm (3") betragen.
 4. Wandplatte **16** anhand von zwei Ankerschrauben **17** und zwei Unterlegscheiben **18** montieren. Ziehen Sie die Ankerschrauben **17** nur so weit an, bis die Unterlegscheiben **18** fest an der Wandplatte **16** anliegen.

⚠ VORSICHT: Vermeiden Sie Verletzungen und Sachschäden! Alle Ankerschrauben MÜSSEN fest angezogen werden, um ein ungewolltes Bewegen der Wandplatte **16** zu verhindern. Achten Sie darauf, dass die Wandplatte fest an der Wand sitzt, bevor Sie mit dem nächsten Schritt fortfahren.

SCHRITT 2B Anbringen der Wandplatte an der Wand - Massivbeton - oder Betonblock-Option

Siehe Seite 14

VORSICHT: Vermeiden Sie Verletzungen und Sachschäden!

- Montieren Sie die Wandplatte **16** direkt an der Betonfläche
 - Mindestdicke der Massivbetonwand: 203 mm (8")
 - Mindestmaße der Betonblöcke: 203 x 203 x 406 mm. (8 x 8 x 16")
 - Horizontaler Mindestabstand zwischen den Befestigungsteilen: 406 mm (16")
1. Platzieren Sie die Wandplattenschablone **15** in der gewünschten Höhe an der Wand. Richten Sie die Wandplattenschablone aus und markieren Sie die Stellen für die Bohrlöcher.
 2. Bohren Sie drei Vorbohrungen mit einem 10-mm-Bohreinsatz (3/8") für Stein.

! **WICHTIG:** Die Tiefe der Vorbohrungen muss 75 mm (3") betragen. Bohren Sie niemals in den Mörtel zwischen Steinen.

3. Entfernen Sie die Wandplattenschablone **15** und setzen Sie vier Dübel ein **19**.

! **VORSICHT:** Stellen Sie sicher, dass die Dübel **19** bündig mit der Betonoberfläche abschließen.

4. Wandplatte **16** anhand von zwei Ankerschrauben **17** und zwei Unterlegscheiben **18** montieren. Ziehen Sie die Ankerschrauben **17** nur so weit an, bis die Unterlegscheiben **18** fest an der Wandplatte **16** anliegen.

! **VORSICHT:** Vermeiden Sie Verletzungen und Sachschäden! Alle Ankerschrauben MÜSSEN fest angezogen werden, um ein ungewolltes Bewegen der Wandplatte **16** zu verhindern. Achten Sie darauf, dass die Wandplatte fest an der Wand sitzt, bevor Sie mit dem nächsten Schritt fortfahren.

SCHRITT 3 Anbringen der Wandplatte am Fernseher

Siehe Seite 16





VORSICHT, SCHWER! Bei diesem Schritt werden Sie eventuell Hilfe benötigen.

1. Hängen Sie den Arm **20** an die Wandplatte **16**, indem Sie zunächst die obere Stütze einhängen und dann den Arm **20** in Position bringen.

! **HINWEIS:** Der Fernseher lässt sich in der Ausgangsstellung um 7,61 cm (3") nach rechts oder links verschieben. Berücksichtigen Sie dies bei der Auswahl der Montagestelle für die Wandhalterung.

! **VORSICHT:** Vermeiden Sie Verletzungen und Sachschäden! **Für die Montage an Betonwänden gilt:** Die Basis der Armvorrichtung **20** muss stets mittig ausgerichtet werden (in Bezug auf die Wandplatte) **16**.

 **HINWEIS:** Bei der Montage an Wänden mit Holzträgern kann die Armvorrichtung **20** zur optimalen Positionierung des Fernsehers entlang der Wandplatte **16** ausgerichtet werden.

- Anbringen der Wandplattenschrauben **21**, um den Arm an der Wandplatte zu sichern **16**.
 **VORSICHT:** Die Wandplattenschrauben **21** **müssen** angebracht werden, um Verletzungen zu vermeiden.
- Klappen Sie den ersten Teil des Arms **20** gegen die Wandplatte **16** für mehr Stabilität.
- Hängen Sie die Anschlussplatte des Fernsehers **01** an den Arm **20**, indem Sie zunächst die obere Stütze einhängen und dann den Fernseher in Position bringen.
- Sichern Sie die Anschlussplatte **01** am Arm **20** mit einer Verriegelungsschraube **22**.
 **VORSICHT!** Diese Verriegelungsschraube **22** muss angebracht werden, um den Fernseher am Arm **20** zu sichern.

Kabelführung

Siehe Seite 19

Für mehr Ordnung können die Kabel durch die Kabelkanäle oben und unten am Arm geführt **20** und mit Kabelbindern am Arm befestigt werden **23**.

Einstellungen des Fernsehers

Siehe Seite 20

EINSTELLEN DES NEIGUNGSWINKELS

Der Fernseher sollte durch Bewegungen leicht zu verstellen sein und dann in Position bleiben.

Wenn Ihr Fernseher zu locker oder zu fest sitzt, passen Sie die Neigungsspannung per Hand über den Spannkopf an.



HINWEIS: Wenn sich Ihr Fernseher in der gewünschten Position befindet, drücken Sie den Spannkopf zum Einstellen der Neigungsspannung, um ein unerwünschtes Verrutschen des Geräts zu vermeiden.

EINSTELLUNG DER HÖHE

Um die Höhe Ihres Fernsehers anzupassen, lösen Sie die Verriegelungsschraube **22**, richten Sie den Fernseher aus und ziehen Sie die Verriegelungsschraube wieder an **22**.

 **VORSICHT!** Diese Verriegelungsschraube **22** muss angebracht werden, um den Fernseher am Arm **20** zu sichern.

FERNSEHER ENTFERNEN

Um Ihren Fernseher vom Auszieharm **20** zu entfernen, ziehen Sie sämtliche Kabel ab. Gehen Sie bei **SCHRITT 3** in umgekehrter Reihenfolge vor.



VORSICHT, SCHWER! Bei diesem Schritt werden Sie eventuell Hilfe benötigen.

Eigenschaften

Siehe Seite 21

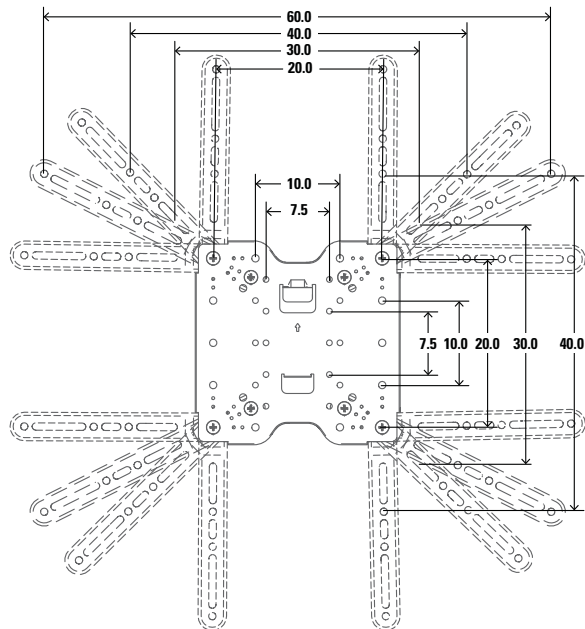

Die Anschlussplatte Ihres Fernsehers lässt sich für TV-Lochmuster von 7,5 x 7,5 cm bis 60 x 40 cm konfigurieren.

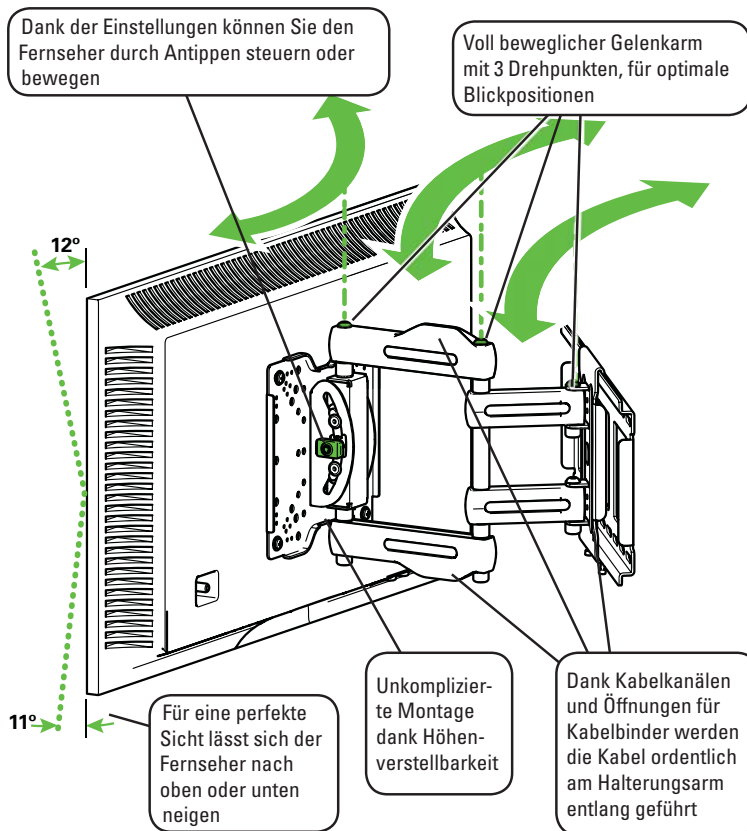

Voordat u aan de slag gaat, moet u controleren of deze bevestiging geschikt is voor u!

1 Weegt uw tv meer dan 45,4 kg (100 lb) inclusief accessoires?



Nee: perfect!

Ja: deze bevestiging is NIET geschikt. Ga naar vuepoint.sanus.com of bel 1-888-333-9952 om een geschikte wandbevestiging te vinden

2 Waarvan is de wand gemaakt?

⚠ LET OP!

NIET alleen oopen gipsplaatinstalleren

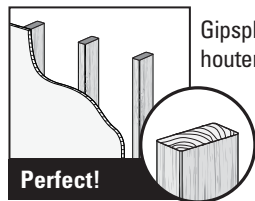

Gipsplaat met houten dragers?

Perfect!

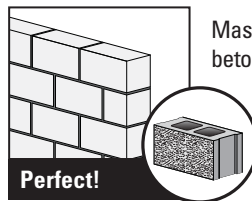

Massief beton of betonblokken?

Perfect!



Twijfelt u?

Bel de klantenservice: 1-888-333-9952

3 Hebt u al het benodigde gereedschap?



Rolmaat



Potlood



Waterpas



Schroevendraaier



Boormachine



Dopsleutel
13 mm
(1/2 inch)

Muren met houten balkenconstructie



Balkzoeker



Priem



5,5 mm
(7/32 inch)
Hout
Bit voor boormachine

Muren van beton



Hamer



10 mm
(3/8 inch)
Beton
Bit voor boormachine

4 Klaar om te beginnen?

Lees deze instructies volledig door om er zeker van te zijn dat u vertrouwd bent met dit eenvoudige installatieproces. Controleer ook de handleiding van uw tv om na te gaan of er speciale vereisten zijn voor de montage van uw tv.

Als u deze instructies niet begrijpt of twijfelt over de veiligheid van de installatie, de montage of het gebruik van dit product, neemt u contact op met de klantenservice op 1-888-333-9952.

⚠ LET OP: Voorkom mogelijk persoonlijk letsel of materiële schade!

- Dit product bevat instructies en materialen voor gebruik in combinatie met een houten constructie, muren van massief beton en muren van cementblokken - NIET gebruiken voor alleen gipsplaten.
- De wand moet geschikt zijn om vijf keer het gecombineerde gewicht van de tv en de montagesteun te ondersteunen.
- Gebruik dit product niet voor doeleinden die niet expliciet zijn gespecificeerd door de fabrikant.
- De fabrikant is niet verantwoordelijk voor schade of letsel als gevolg van onjuiste montage of verkeerd gebruik.

Afmetingen

zie pagina 3

Bijgeleverde onderdelen en materialen

zie pagina 4

⚠ WAARSCHUWING: Dit product bevat kleine onderdelen die verstikkingsgevaar kunnen opleveren als ze worden ingeslikt. Controleer vóór de montage of alle onderdelen onbeschadigd aanwezig zijn. Mochten er onderdelen ontbreken of beschadigd zijn, breng het beschadigde item dan niet terug naar de dealer, maar neem contact op met de klantenservice. Gebruik nooit beschadigde onderdelen!

📄 OPMERKING: Niet alle bijgeleverde materialen zullen worden gebruikt.

STAP 1 De tv-beugel aan de tv monteren

zie pagina 7

1,1 Het gatenpatroon van de tv opmeten

Meet de breedte en hoogte van het gatenpatroon van uw tv in centimeters.

Noteer de afmetingen:

Breedte _____ cm x Hoogte _____ cm

1,2 De tv-beugel monteren

Bepaal welke beugelconfiguratie u moet gebruiken op basis van het gemeten gatenpatroon op uw tv: A, B, C, D, E of F.

A

Deze kleinere gatenpatronen gebruiken alleen een tv-beugel **01**.
Gebruik hier niet de vier verlengstukken **02** en acht schroeven **03**.

B, C, D, E en F

Monteer de verlengstukken **02** op de tv-beugel **01** zoals aangegeven op de afbeelding.
Bevestig elk verlengstuk met de acht schroeven **03** in de getoonde gaten in de hoeken.

1,3 De schroeven voor de tv selecteren (dikte)

U moet de schroeven in de schroefinzetten aan de achterkant van de tv handmatig vastdraaien, zodat u de juiste schroefdiameter kunt bepalen (M5, M6 of M8).

1,4 De schroeven voor de tv selecteren (lengte)

Als uw tv een vlakke achterkant heeft EN u de tv dichter bij de wand wilt hebben, gebruikt u de kortere schroeven.

Afstandhouders en langere schroeven worden meegeleverd voor:

- Tv's met een ronde/ongelijkmatige achterkant
- Tv's met uitgespaarde montagegaten
- Extra ruimte voor kabels

⚠ LET OP:

Controleer de lengte van de schroefdraad van de schroef of van de schroef/afstandhouder samen.
- Te kort draagt de tv niet.
- Te lang beschadigt de tv.

1,5 De tv-beugel bevestigen

Leg uw beugelconfiguratie (A, B, C, D, E of F) over het gatenpatroon - zorg er daarbij voor dat het midden van de beugel gelijkmatig over het gatenpatroon ligt. Bevestig de beugel met uw gekozen schroef/afstandsringetje (**vlakke achterkant**) of afstandhouder/schroef/afstandsringetje (**bij ronde achterkant/extra ruimte**).

📌 **BELANGRIJK:** Zorg ervoor dat de beugel stevig vastzit voordat u verdergaat met de volgende stap.

STAP 2A De wandplaat aan de muur bevestigen - houten dragers

zie pagina 12

⚠ **LET OP:** Voorkom mogelijk persoonlijk letsel of materiële schade!

- Gipsplaten die de muur bedekken, mogen niet dikker zijn dan 16 mm (5/8 in.).
 - Minimale grootte houten drager: gebruikelijk 51 x 102 mm (2 x 4 in.) nominaal 38 x 89 mm (1½ x 3½ in.)
1. Zoek de drager. Controleer en markeer het midden van de drager met een priem of een dunne spijker, of gebruik een balkzoeker van rand tot rand.
 2. Plaats het wandplaatsjabloon **15** op de gewenste hoogte en zorg dat de gaten op een lijn liggen met het midden van de drager. Plaats het wandplaatsjabloon waterpas en plak hem vast met plakband.
 3. Boor geleidegaten met een bitje van 5,5 mm (7/32 in.). Verwijder het sjabloon **15**.

📌 **BELANGRIJK:** Boor precies in het midden van de drager.

📌 **BELANGRIJK:** De geleidegaten moeten 75 mm (3 in.) diep geboord worden.

4. Bevestig de wandplaat **16** met bouten **17** en afstandsringetjes **18**. Draai de bouten **17** alleen vast tot de afstandsringetjes **18** stevig tegen de wandplaat **16** zitten.

⚠ **LET OP:** Voorkom mogelijk lichamelijk letsel of materiële schade! Alle bouten MOETEN stevig vastgezet zijn zodat de wandplaat **16** niet kan bewegen. Zorg ervoor dat wandplaat stevig aan de wand is bevestigd voordat u verdergaat met de volgende stap.

STAP 2B De wandplaat aan de muur bevestigen - massief beton of betonblokken

zie pagina 14

LET OP: Voorkom mogelijk persoonlijk letsel of materiële schade!

- Bevestig de wandplaat **16** rechtstreeks op het betonnen oppervlak.
 - Minimale dikte massief beton: 203 mm (8 in.)
 - Minimale grootte betonblok: 203 x 203 x 406 mm (8 x 8 x 16 in.)
 - Minimale horizontale afstand tussen bevestigingen: 406 mm (16 in.)
1. Plaats het wandplaatsjabloon **15** op de gewenste hoogte tegen de muur. Plaats het wandplaatsjabloon waterpas en markeer de locaties van de gaten.
 2. Boor drie geleidegaten met een beetje voor steen van 10 mm (3/8 in.)
 - ! **BELANGRIJK:** De geleidegaten moeten 75 mm (3 in.) diep geboord worden. Boor nooit in het cement tussen blokken.
 3. Verwijder het sjabloon **15** en plaats vier ankers **19**.
 - ! **LET OP:** Zorg ervoor dat de ankers **19** helemaal in het betonoppervlak worden geplaatst.
 4. Bevestig de wandplaat **16** met bouten **17** en afstandsringetjes **18**. Draai de bouten **17** alleen vast tot de afstandsringetjes **18** stevig tegen de wandplaat **16** zitten.
 - ! **LET OP:** Voorkom mogelijk lichamelijk letsel of materiële schade! Alle bouten MOETEN stevig vastgezet zijn zodat de wandplaat **16** niet kan bewegen. Zorg ervoor dat wandplaat stevig aan de wand is bevestigd voordat u verdergaat met de volgende stap.

STAP 3 De tv aan de wandplaat bevestigen

zie pagina 16



ZWAAR! Voor het uitvoeren van deze stap is mogelijk assistentie vereist.

1. Hang de arm **20** aan de wandplaat **16** door eerst de bovenste steun in te haken en daarna de arm **20** op zijn plaats te leggen.
 - 📖 **OPMERKING:** De tv wordt 7,61 cm (3 in.) naar rechts of links verplaatst wanneer deze in de standaardpositie staat. Houd hier rekening mee wanneer u de locatie voor uw wandmontage kiest.
 - ! **LET OP:** Voorkom mogelijk letsel of materiële schade! **Bij gebruik met beton** moet de onderkant van de arm **20** in het midden van de wandplaat **16** blijven.
 - 📖 **OPMERKING:** Bij het monteren op houtconstructies kan het armmechanisme **20** binnen de wandplaat **16** worden aangepast voor een optimale positie.

2. Monteer de wandplaatschroeven **21** om de arm aan de wandplaat **16** te bevestigen.
⚠ LET OP: De wandplaatschroeven **21** moeten gemonteerd worden om letsel te voorkomen.
3. Vouw het voorste deel van de arm **20** tegen de wandplaat **16** voor stabiliteit.
4. Hang de tv-beugel **01** aan de arm **20** door eerst de bovenste steun in te haken en daarna de tv op zijn plaats te leggen.
5. Bevestig de tv-beugel **01** aan de arm **20** met de borgschroef **22**.
⚠ LET OP! Deze borgschroef **22** moet zijn vastgedraaid om de tv aan de arm **20** vast te zetten.

Kabelvoering

zie pagina 19

Kabels kunnen door de kabelgoten bovenop en onderaan de arm **20** worden geleid en met kabelbinders **23** worden bevestigd voor een nette afwerking.

Tv-aanpassingen

zie pagina 20

KANTELAANPASSING

Uw tv moet zich gemakkelijk aanpassen als u hem beweegt en vervolgens op zijn plek blijven zitten.
Als de tv te los of te strak zit, past u de knop voor kantelspanning handmatig



OPMERKING: Zodra uw tv eenmaal op zijn plek hangt, draait u de knop voor kantelspanning vast om ongewenste beweging te voorkomen.

RECHT HANGEN

Om de tv recht te hangen, draait u de borgschroef los **22**, hangt u de tv waterpas en draait u de borgschroef weer aan **22**.

⚠ LET OP! Deze borgschroef **22** moet zijn vastgedraaid om de tv aan de arm **20** vast te zetten.

DE TV VERWIJDEREN

Om uw tv uit het armmechanisme **20** te halen, maakt u eerst alle kabels los en voert u de stappen uit **STAP 3** in omgekeerde volgorde uit.



ZWAAR! Voor het uitvoeren van deze stap is mogelijk assistentie vereist.

Kenmerken

zie pagina 21

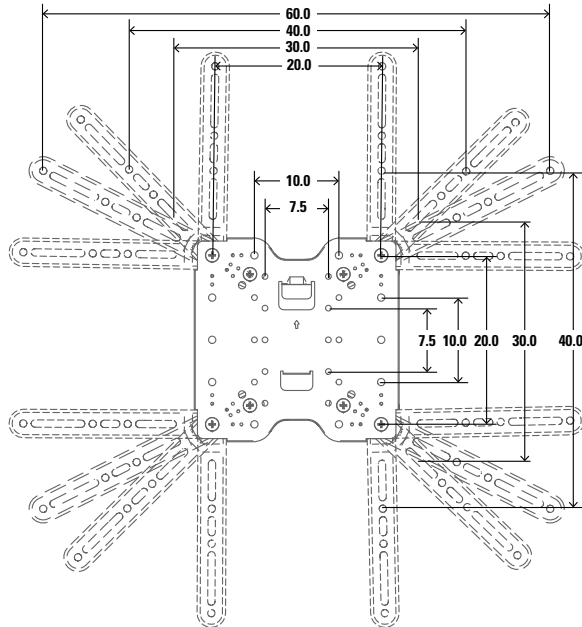

De tv-beugel kan worden ingesteld om aan te sluiten op gatenpatronen van 7,5 x 7,5 cm tot 60 x 40 cm.

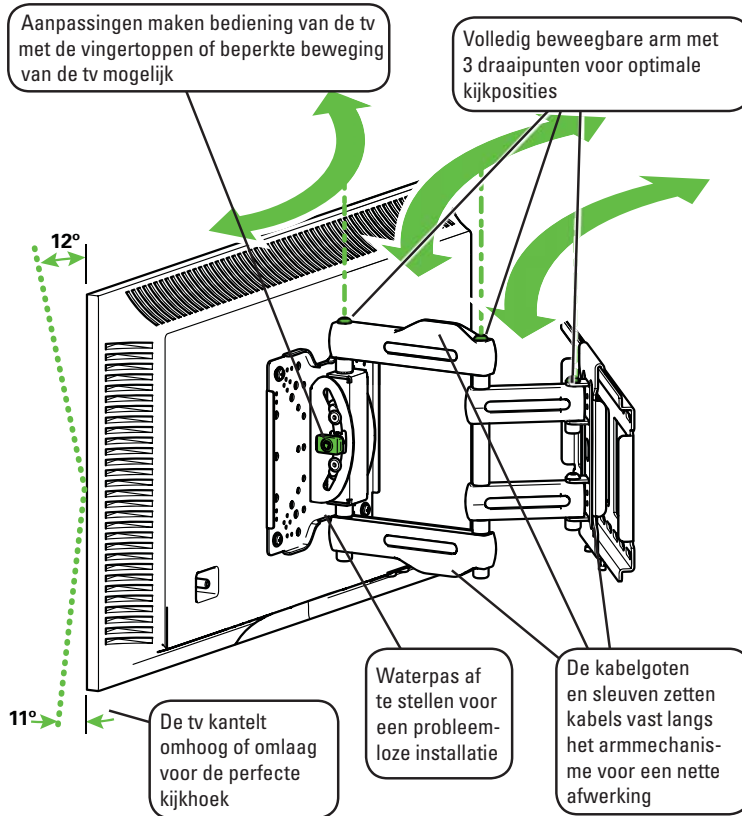

Innan du sätter igång ska vi se till att den här upphängningen är perfekt för dig!

1 Väger din TV mer än 45,4 kg (100 lb) inklusive tillbehör?



Nej – Perfekt!

Ja – Den här upphängningen är INTE kompatibel. Besök vuepoint.sanus.com eller ring oss på 1-888-333-9952 för att hitta ett kompatibelt fäste.

2 Vad är din vägg gjord av?

⚠ FÖRSIKTIGT:
FÅR INTE installeras direkt mot en gipsvägg

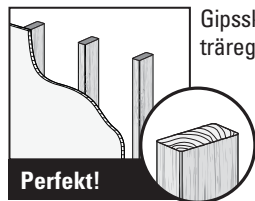

Gipsskiva med träreglar?

Perfekt!

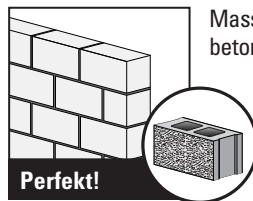

Massiv betong eller betongblock?

Perfekt!



Osäker?

Ring kundtjänst:
1-888-333-9952

3 Har du alla verktyg som behövs?



Måttband



Penna

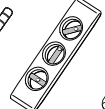

Vattenpass



Skruvmejsel



Elborr



13 mm
(1/2 tum)

Hylsnyckel



Väggar med
träreglar



Regelsökare



Pryl



5,5 mm
(7/32 tum)
Trä

Borrskär



Betongvägg



Hammare



10 mm
(3/8 tum)
Betong

Borrskär

4 Redo att sätta igång?

Läs igenom dessa anvisningar helt och hållet för att vara säker på att du förstår den enkla installationsprocessen. Kolla också bruksanvisningen till TV:n för att se om det finns speciella krav för att montera din TV.

Om du inte förstår dessa anvisningar eller är tveksam om installationen, monteringen eller användningen är säker, kontakta kundtjänst på 1 888 333 9952.

⚠ FÖRSIKTIGT: Undvik personskada och materiell skada.

- nvisningar och monteringsstillbehör för användning på träregel, massiv betong och betongblock – MONTERA INTE i bara en gipsvägg.
- Väggen måste kunna bära en vikt på upp till fem gånger TV och upphängning tillsammans.
- Använd inte denna produkt för andra ändamål än dem som uttryckligen omnämns av tillverkaren.
- Tillverkaren kan inte hållas ansvarig för skador eller olycksfall som förorsakats av felaktig montering eller användning.

Mått

Se sidan 3

Medföljande delar och monteringsstillbehör

Se sidan 4

⚠ VARNING: Den här produkten innehåller små delar som kan utgöra kvävningsrisk om de sväljs.

Innan du påbörjar hopmonteringen ska du kontrollera att alla delar finns med och är intakta. Om någon del saknas eller är skadad ska du inte returnera den skadade produkten till din återförsäljare, utan vända dig direkt till kundtjänst. Använd aldrig skadade delar!

📄 OBS! Alla monteringsstillbehör som medföljer kommer inte att användas.

Steg 1 Installera TV-fästet på TV:n

Se sidan 7

1,1 Mät TV:ns hålmönster

Mät bredden och höjden på TV-hålmönstren i cm.

Anteckna måtten:

Bredd _____ cm x Höjd _____ cm

1,2 Montera TV-fästet

Bestäm vilket utförande av TV-fästet du ska använda, A, B, C, D, E eller F baserat på dina mätningar av TV-hålmönster.

A

De här små hålmönstren använder endast TV-fästet **01**.

Använd inte de fyra förlängningarna till TV-fästet **02** och de åtta skruvarna **03**.

B, C, D, E och F

Montera förlängningarna till TV-fästet **02** på TV-fästet **01** enligt bilden.

Säkra med åtta skruvar **03** i hörnhålen som visas.

1,3 Välj TV:ns skruvdiameter

Gånga in skruvarna för hand i de gängade insatserna på baksidan av TV:n för att fastställa vilken skruvdiameter (M5, M6 eller M8) som ska användas.

1,4 Välj TV:ns skruvlängd

Om TV:n är platt baktill OCH du vill att TV:n ska sitta närmare väggen kan du använda de kortare skruvarna.

Distansbrickorna och de längre skruvarna medföljer för att tillgodose:

- TV-apparater med runda/oregelbundna baksidor
- TV-apparater med infällda monteringshål
- Extra utrymme som behövs för kablar

⚠ FÖRSIKTIGT:

Se till att skruvarna eller kombinationen av skruv/distansbricka gängas.

- För kort kommer inte att bära TV:n.
- För långt kommer att skada TV:n.

1,5 Installera TV-fästet

Placera TV-fästet (A, B, C, D, E eller F) över TV-hålmönstren, och se till att fästet är centrerat över TV-hålmönstren samt att det ligger i våg. Säkra fästet med skruven/brickan (**plan baksida**) eller val av distansbricka/skruv/bricka (**rund baksida/extra utrymme**).

❗ **VIKTIGT!** Säkerställ att TV-fästet är ordentligt fastsatt innan du går vidare till nästa steg.

STEG 2A Installera väggplattan på väggen – Alternativ för träregel

Se sida 12

⚠ **FÖRSIKTIGT:** Undvik personskada och materiell skada!

- Gipsskiva som täcker väggen får inte överstiga 16 mm (5/8 tum)
 - Minsta storlek på träregel: gemensam 51 x 102 mm (2 x 4 tum) nominell 38 x 89 mm (1 ½ x 3 ½ tum)
1. Leta upp regeln. Bekräfta och markera regelns mitt genom att leta upp regelkanterna med en pryl, en smal spik eller använd en regelsökare (kant till kant).
 2. Placera väggmallen **15** i önskad höjd och rada upp hålen med regelns mittlinje. Kontrollera att mallen och måttbandet ligger i våg.
 3. Borra pilothålen med en borrbitt som har en diameter på 5,5 mm (7/32 tum). Avlägsna väggmallen **15**.

❗ **VIKTIGT!** Se till att du borrar in i regelns mitt.

❗ **VIKTIGT!** Pilothålen måste borraras till ett djup på 75 mm (3 tum).

4. Installera väggplattan **16** med fästskruvar **17** och brickor **18**. Dra endast åt fästskruvarna **17** tills brickorna **18** möter väggplattan ordentligt **16**.

⚠ **FÖRSIKTIGT:** Undvik eventuella personskador och materiella skador! Alla fästskruvar MÅSTE dras åt ordentligt för att förhindra oönskad rörelse av väggplattan **16**. Säkerställ att väggplattan är ordentligt fastsatt i väggen innan du går vidare till nästa steg.

STEG 2B Installera väggplattan på väggen – Alternativ för massiv betong eller betongblock

Se sida 14

FÖRSIKTIGT: Undvik personskada och materiell skada!

- Montera väggplattan **16** direkt på betongytan
 - Minimitjocklek på massiv betong: 203 mm (8 tum)
 - Minimistorlek på betongblock: 203 x 203 x 406 mm (8 x 8 x 16 tum)
 - Minsta horisontella avstånd mellan fästena: 406 mm (16 tum)
1. Placera väggmallen **15** på väggen i önskad höjd. Se till så att väggmallen ligger i våg och markera hålplatserna.
 2. Borra tre pilothål med en betongborrbit med en diameter på 10 mm (3/8 tum).
 - ! **VIKTIGT!** Pilothålen måste borraras till ett djup på 75 mm (3 tum). Borra aldrig i fogarna mellan cementblocken.
 3. Avlägsna väggmallen **15** och sätt in fyra förankringar **19**.
 - ! **FÖRSIKTIGT:** Se till att förankringarna **19** sitter plant mot betongytan.
 4. Installera väggplattan **16** med fästskruvar **17** och brickor **18**. Dra endast åt fästskruvarna **17** tills brickorna **18** möter väggplattan ordentligt **16**.
 - ! **FÖRSIKTIGT:** Undvik eventuella personskador och materiella skador! Alla fästskruvar MÅSTE dras åt ordentligt för att förhindra oönskad rörelse av väggplattan **16**. Säkerställ att väggplattan är ordentligt fastsatt i väggen innan du går vidare till nästa steg.

STEG 3 Installera TV:n på väggplattan

Se sidan 16



TUNGT! Du kanske behöver hjälp under den här delen av monteringen.

1. Häng armen **20** på väggplattan **16** genom att först haka den på det övre stödet, och sedan trycka armen **20** på plats.
 - ! **OBS!** TV:n förflyttas 7,61 cm (3 tum) åt höger eller vänster när den är i utgångsläget. Tänk på detta när du väljer plats för väggfästet.
 - ! **FÖRSIKTIGT:** Undvik risker för personskador och materiella skador! Vid installationer på betong måste armen **20** förbli centrerad på väggplattan **16**.
 - ! **OBS!** När du monterar på väggar med träreglar kan **20** armmonteringen justeras på väggplattan **16** för optimal placering.
2. Installera väggplattans skruvar **21** för att säkra armen på väggplattan **16**.
 - ! **FÖRSIKTIGT:** Veggplattans skruvar **21** måste skruvas i för att undvika personskador.

- Vik armens första del **20** mot väggplattan **16** för att stabilisera.
- Häng TV-fästet **01** på armen **20** genom att först haka det på det övre stödet, och sedan trycka TV:n på plats.
- Säkra TV-fästet **01** i armen **20** med låsskruv **22**.

⚠ FÖRSIKTIGT: Den här låsskruven **22** måste installeras för att sätta fast TV:n på armen **20**.

Kabelhantering

Se sidan 19

Kablar kan dras genom kabelkanalerna på den övre och nedre armen **20** och säkras i armen med kabelband **23** så att det ser prydligare ut.

TV-justeringar

Se sidan 20

JUSTERA VINKEL

TV:n bör vara enkel att justera när den flyttas, och sedan sitta på plats. Om TV:n sitter för löst eller för åtdraget ska du justera reglaget för vinkelsspänning för hand.



OBS! När TV:n sitter på plats ska du dra åt reglaget för vinkelsspänning för att förhindra oönskad rörelse.

PLANJUSTERING

Du justerar TV:ns planjustering genom att lossa på låsskruven **22**, se till så att TV:n ligger i våg och sedan dra åt låsskruven **22**.

⚠ FÖRSIKTIGT: Den här låsskruven **22** måste installeras för att sätta fast TV:n på armen **20**.

TA BORT TV:N

Du avlägsnar TV:n från armmonteringen **20** genom att fränkoppla alla kablar och sedan omvända procedurerna i **STEG 3**.



TUNGT! Du kanske behöver hjälp under den här delen av monteringen.

Funktioner

Se sidan 21

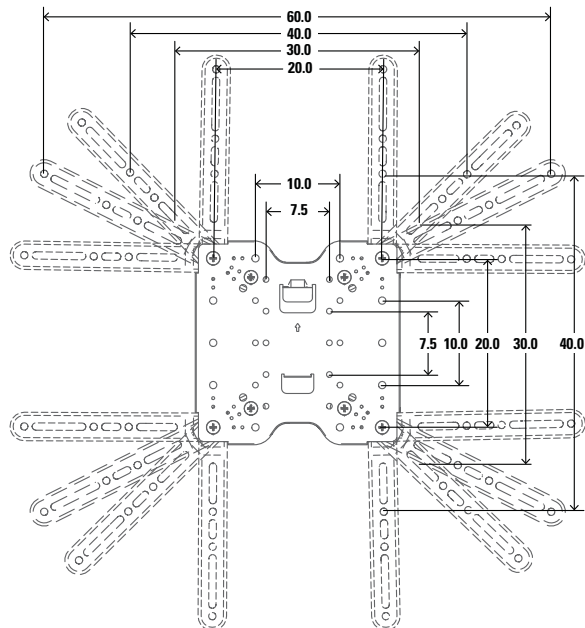

TV-fästet kan konfigureras till att passa TV-hålmönster från 7,5 x 7,5 cm upp till 60,0 x 40,0 cm

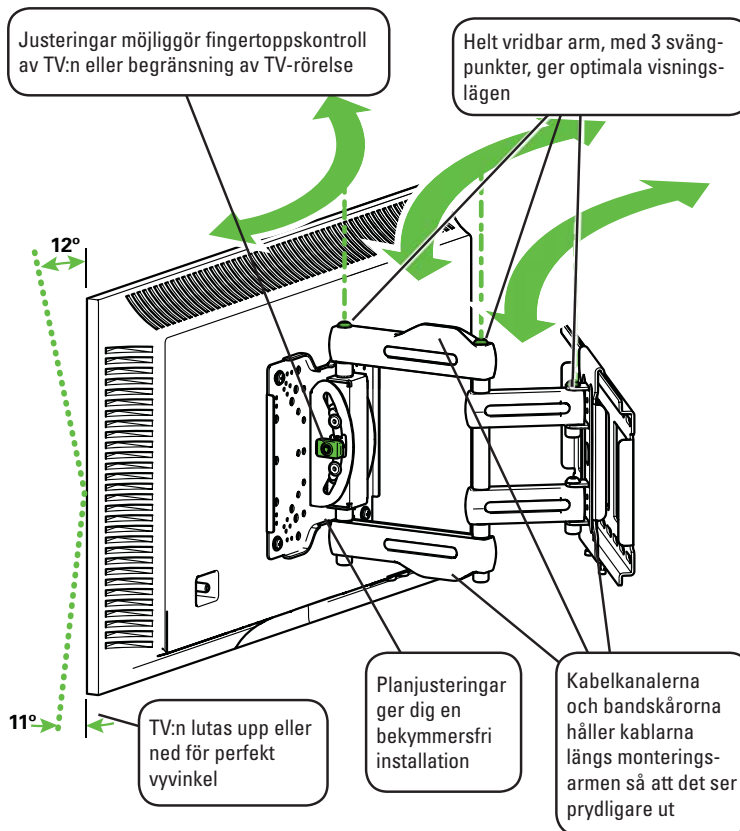

始める前に、このマウントがおお客様のテレビに適しているかを確認してください。

1 お使いのテレビの重量は付属品とあわせて 45.4 kg (100 lbs.) を超えますか？



超えない — ご利用いただけます！

超える — このマウントは対応していません。vuepoint.sanus.com をご覧になるか、1-888-333-9952 にお電話いただき、適合するマウントをご確認ください。

2 取り付け先の壁の素材は次のどれですか？

▲ 注意：

石膏ボードのみに取り付けないようにしてください。

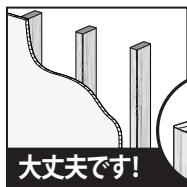

大丈夫です！

木製スタッドの
ドライウォール？

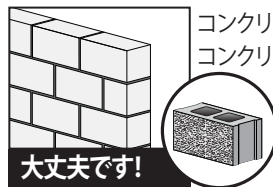

大丈夫です！

コンクリートまたは
コンクリートブロック？

？

わからない

1-888-333-9952
までお電話ください。

3 必要な工具がすべて揃っていますか？



巻き尺



鉛筆

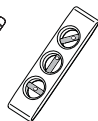

標準



ねじ回し



電気ドリル



13 mm
(1/2 インチ)
ソケットレンチ

壁
木製スタッド



スタッド
チェッカー



千枚通し



3.2 mm
(1/8 インチ)
ドリルビット

壁
コンクリート



ハンマー



8 mm
(5/16 インチ)
ドリルビット

4 始めるには

この取扱説明書をよくお読みいただき、簡単なインストール方法について理解してください。また、テレビを取り付けるために特別な条件があるかどうかをお使いのテレビの説明書で確認してください。

ここに記載される説明を理解できない場合、または製品の取り付け、組み立て、使用について質問がある場合、カスタマーサービスまでお問い合わせください。電話番号：1-888-333-9952。

▲ 注意：ケガをしたり、壁面を破損しないように注意してください。

- 本製品は木製スタッド、コンクリート、コンクリートブロック壁のみでの使用を目的としています - 石膏ボードのみに取り付けないようにしてください。
- 取り付け先の壁は、テレビと壁面取付金具の総重量の5倍の重量を支える強度がなければなりません。
- メーカーが指定している以外の目的で本製品を使用しないでください。
- 製造元は、不適切な組み立てや使用によって起きた破損またはケガに対して責任を負いません。

寸法

3 ページを参照

付属している部品およびハードウェア

4 ページを参照

▲ 警告：本製品には小さい部品が付属しており、誤って飲み込むと窒息の危険性があります。組み立てを始める前に、部品がすべてそろっており、破損していないことを確認してください。足りない部品または破損している部品がある場合は、販売店に破損している製品を返品されるのではなく、カスタマーサービスまでご連絡ください。破損した部品は絶対にご使用にならないでください！

📖 注記：付属の金具をすべて使用するわけではありません。

手順 1 テレビブラケットをテレビに取り付ける

7 ページを参照

1,1 お使いのテレビの穴パターンを測る

お使いのテレビの穴パターンの幅および高さを cm で測ります。

測った値をメモします。

幅 cm _____ x 高さ _____ cm

1,2 テレビブラケットを組み立てる

測ったお使いのテレビの穴パターンに合わせて、テレビブラケットの構成を次の A、B、C、D、E または F から決定します。

A

このように小さな穴パターンの場合は、テレビブラケット **01** だけを使用します。
4 本のテレビブラケットエクステンダー **02** および 8 本のネジ **03** は使用しません。

B, C, D, E および F

図に示すとおり、テレビブラケットエクステンダー **02** をテレビブラケット **01** に取り付けます。
8 本のネジ **03** を使用して、図示した角の穴に固定します。

1,3 テレビのネジの直径を選択する

お使いのテレビの背面にあるネジ山を切った穴にネジを手で挿入して、どの直径のネジ (M5、M6 または M8) を使用するかを判断します。

1,4 テレビのネジの長さを選択する

お使いのテレビの背面がフラットで、なおかつテレビを壁面近くに設置したい場合、短いネジを使用します。スペーサーおよび長いネジは、次の場合使用します。

- テレビの背面が曲面または不規則な場合
- テレビのマウント穴が奥まっている場合
- ケーブル用に余分なスペースが必要な場合

⚠ 注意：

ネジまたはネジとスペーサーの組み合わせで、ネジ山が適切にかみ合っていることを確認します。
 - 短すぎると、テレビを保持できません。
 - 長すぎると、テレビに損害を与えます。

1,5 テレビブラケットを取り付ける

(A、B、C、D、E または F で) 組み立てたテレビブラケットを、ブラケットがテレビの穴パターンの中心で水平になっていることに注意して、お使いのテレビの穴パターンに配置します。ネジおよびワッシャー (背面がフラット) またはスペーサー、ネジおよびワッシャー (背面が曲面または余分なスペースが必要) の組み合わせで、ブラケットを取り付けます。

❶ 重要：次の手順に進む前に、テレビブラケットが確実に取り付けられていることを確認します。

手順 2A ウォールプレートを壁面に取り付ける - 木製スタッドオプション

12 ページを参照

⚠ 注意：ケガをしたり、壁面を破損しないように注意してください！

- 壁面を覆う石膏ボードが16 mm (5/8 インチ) を超えてはいけません
 - 木製スタッドの最小サイズ：51 x 102 mm (2 x 4 インチ)、公称 38 x 89 mm (1½ x 3½ インチ)
1. スタッドの位置を探します。千枚通し、細い釘または端感知式スタッドファインダーを使用して、スタッドの端を見つけ、スタッドの中心を印します。
 2. ウォールプレート **15** をお好みの高さに配置して、穴をスタッドの中心線に合わせます。プレートを水平にして、テープで固定します。
 3. 直径 5 mm (7/32 インチ) のドリルビットを使用して、パイロットホールを開けます。ウォールプレートテンプレート **15** を取り外します。
 - ❶ 重要：必ずスタッドの中心に穴を開けます。
 - ❶ 重要：パイロットホールは、75 mm (3 インチ) の深さまで開けます。
 4. ウォールプレート **16** を、ラグボルト **17** およびワッシャー **18** を使用して取り付けます。ラグボルト **17** は、ワッシャー **18** がウォールプレート **16** にしっかりと着座するまでしか締め付けてはいけません。

▲ 注意：ケガをしたり、壁面を破損しないように注意してください！すべてのラグボルトは、ウォールプレート **16** の不必要な動きを防ぐために確実に締め付けられている必要があります。次の手順に進む前に、ウォールプレートが確実に壁面に取り付けられていることを確認します。

手順 2B ウォールプレートを壁面に取り付ける - 打放しコンクリートまたはコンクリートブロックオプション 14 ページを参照

注意：ケガをしたり、壁面を破損しないように注意してください！

- ウォールプレート **16** を、直接コンクリート面に取り付けます
 - 打放しコンクリートの最小厚：203 mm (8 インチ)
 - コンクリートブロックの最小サイズ：203 x 203 x 406 mm (8 x 8 x 16 インチ)
 - ファスナー間の最小水平間隔：406 mm (16 インチ)
1. ウォールプレートテンプレート **15** を、壁面のお好みの高さに配置します。ウォールプレートテンプレートを水平にして、穴の位置を印します。
 2. 直径 10 mm (3/8 インチ) の石工ドリルビットを使用して、3 個のパイロットホールを開けます。

! 重要：パイロットホールは、75 mm (3 インチ) の深さまで開けます。ブロックの間のモルタルには穴を開けないようにしてください。

3. ウォールプレートテンプレート **15** を取り外して、4 個のアンカー **19** を差し込みます。

▲ 注意：アンカー **19** が、完全にコンクリート面まで差し込まれていることを確認します。

4. ウォールプレート **16** を、ラグボルト **17** およびワッシャー **18** を使用して取り付けます。ラグボルト **17** は、ワッシャー **18** がウォールプレート **16** にしっかりと着座するまでしか締め付けてはいけません。

▲ 注意：ケガをしたり、壁面を破損しないように注意してください！すべてのラグボルトは、ウォールプレート **16** の不必要な動きを防ぐために確実に締め付けられている必要があります。次の手順に進む前に、ウォールプレートが確実に壁面に取り付けられていることを確認します。

手順 3 テレビをウォールプレートに取り付ける

16 ページを参照



重量があります！この手順では、支援が必要かもしれません。

1. まず最初に上部サポートを引っ掛けてからアーム **20** を所定の位置に置くことで、ウォールプレート **16** にアーム **20** を取り付けます。
📖 注記：ホームポジションにあるときに、テレビは右または左に 7.61 cm (3 インチ) ずれます。ウォールマウントの位置を選択するときに、この点を考慮してください。
▲ 注意：ケガをしたり、破損しないように注意してください！コンクリートに取り付ける場合、アーム **20** は、ウォールプレート **16** の中心に必ず配置する必要があります。

 注記：マウントを木製スタッドの壁面に取り付ける場合、アームアッセンブリー **20** は、最適な位置にするために、ウォールプレート **16** 内の任意の位置で調整できます。

2. ウォールプレートネジ **21** を取り付けて、アームをウォールプレート **16** に固定します。

 注意：傷害を防ぐために、ウォールプレートネジ **21** は、必ず取り付ける必要があります。

3. 安定させるために、アーム **20** の最初の部分をウォールプレート **16** に向かって折りたたみます。

4. まず最初に上部サポートを引っ掛けてからテレビを所定の位置に置いて、テレビブラケット **01** をアーム **20** に取り付けます。

5. 固定ネジ **22** を使用して、テレビブラケット **01** をアーム **20** に固定します。

 注意！この固定ネジ **22** は、テレビをアーム **20** に固定させるために必ず取り付ける必要があります。

ケーブル管理

19 ページを参照

ケーブルは、アーム **20** の上部または下部のケーブルチャンネルを通して配線でき、ケーブルタイ **23** できれいに整理できます。

テレビの調整

20 ページを参照

チルト調整

調整時にお使いのテレビは簡単に動かすことができ、調整が完了したらその位置に留まるはずですが、もしテレビの固定が緩すぎるまたはきつすぎる場合は、チルトテンションノブを手で回して調整します。

 注記：テレビの位置を決定したら、不要な移動が起こらないように、チルトテンションノブを締めます。

水平調整

お使いのテレビの水平を調整するには、固定ネジ **22** を緩めて、テレビを水平にして、再度固定ネジ **22** を締めます。

 注意！この固定ネジ **22** は、テレビをアーム **20** に固定させるために必ず取り付ける必要があります。

テレビの取り外し

お使いのテレビをアーム アッセンブリー **20** から取り外すには、すべてのケーブルを取り外してから手順 3 を逆手順で行います。



重量があります！この手順では、支援が必要かもしれません。

特徴

21 ページを参照

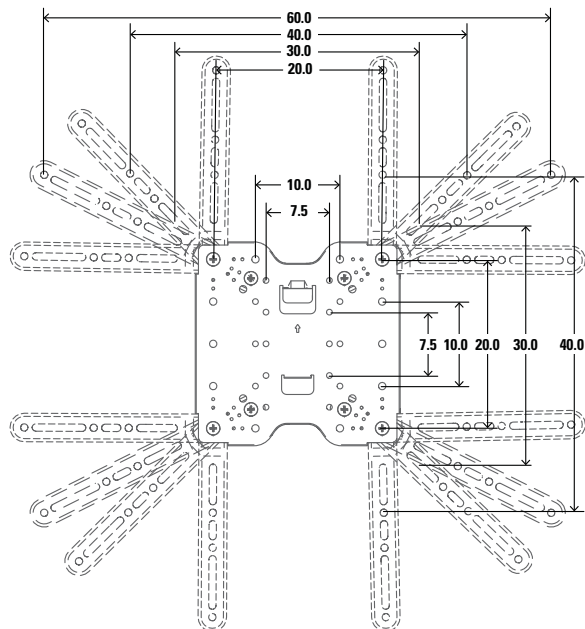

テレビブラケットは、7.5 x 7.5 cm から 60.0 x 40.0 cm までのテレビ穴パターンに対応しています

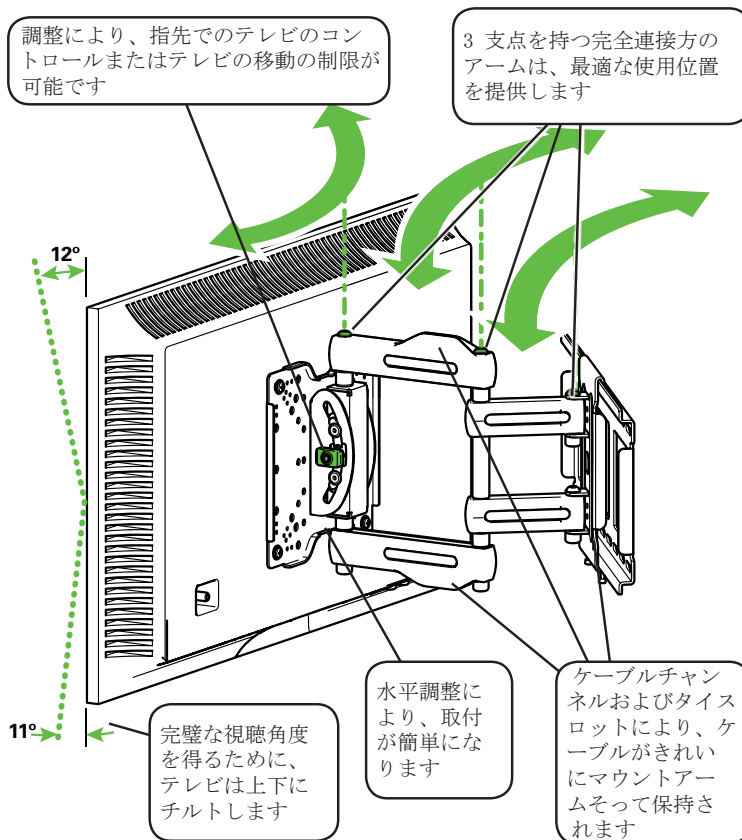

開始之前, 請確定這個壁掛架適合您。

1 您電視的重量 (包含附件) 是否 **超過 45.4 公斤 (100 英磅)** ?



否 - 很好!

是 - 這個壁掛架不適合。访问 vuepoint.sanus.com 或致电 1-888-333-9952 查找兼容的支架。

2 您牆壁的材料為何?

▲ 注意:

请勿单独安装到干式墙上

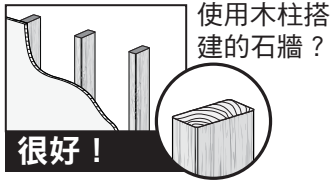

很好!

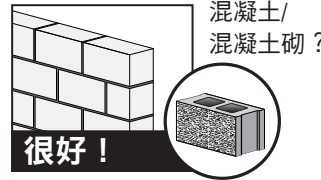

很好!



不確定?

請致電 1-888-333-9952

3 您是否有所有需要的工具?



卷尺



鉛筆

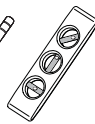

級別



螺絲刀

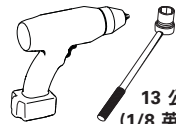

電鑽

13 公釐 (1/8 英吋) 套筒扳手



邊到邊牆柱查找器



尖釘



3.2 公釐 (1/8 英吋)



槌



8 公釐 (5/16 英吋)

4 準備好開始了嗎?

請詳讀這些說明, 以確定您可以輕鬆進行安裝。同時, 請參閱電視的使用者指南, 以瞭解壁掛電視的所有特殊需求。

如果您不瞭解這些說明或對安裝、組裝或使用此產品有任何疑問, 請致電客服: 1-888-333-9952。

▲ 注意: 請避免任何可能的傷害或財產損壞!

- 本产品仅适用于木柱墙、混凝土/混凝土砌块墙 - 请勿单独安装到干式墙上。
- 牆壁必須可以支撐五倍電視和壁掛架加起來的重量。
- 請勿將此產品用於任何製造商未明確說明的用途。
- 製造商對因錯誤組裝或使用而造成的損壞和傷害不負任何責任。

尺寸

参见第 3 页

配套零件和配件

参见第 4 页

▲ 警告： 此产品包含若吞咽可能引致窒息危险的小部件。

在开始装配以前，先确定所有零件均已提供且完好无损。如果有零件缺失或受损，请勿将受损零件返回至经销商；请联系客户服务部门。切勿使用受损零件！

注意： 并非包含的所有配件均要使用。

步骤 1 安装电视机托架到电视机

参见第 7 页

1, 1 测量电视机螺孔距离

测量电视机螺孔距离的宽度和高度（以 cm 为单位）。

记录测量值：

宽度 _____ cm x 高度 _____ cm

1, 2 组装电视机托架

确定使用哪一个电视机托架配置，根据电视机螺孔距离测量值选择 A、B、C、D、E 或 F。

A

这些较小的螺孔距离仅使用电视机托架 **01**。

不要使用四个电视机托架延长器 **02** 和八颗螺钉 **03**。

B, C, D, E 并且 F

如图示，将电视机托架延长器 **02** 组装到电视机托架 **01** 上。

在所示的角落孔中使用八颗螺钉 **03** 固定。

1, 3 选择电视机螺钉直径

请先用手将螺钉旋进电视机背面的螺纹导衬，以确定要使用的螺钉直径（M5、M6 或 M8）。

1, 4 选择电视机螺钉长度

如果电视机后部平直并且希望让电视机更加靠近墙壁，则使用较短的螺钉。

Sanus 提供隔圈和较长螺钉以便配合：

- 后部呈圆弧形/不规则的电视机
- 嵌有安装孔的电视机
- 需要额外空间来布设电缆的安装情况

⚠ 注意：

确认螺钉或螺钉/隔圈组合具有恰当长度的螺纹配合。

- 配合过短将无法支撑电视机。
- 配合过长将会损坏电视机。

1, 5 安装电视机托架

将电视机托架配置（A、B、C、D、E 或 F）置于电视机螺孔距离上方 - 确保托架在电视机螺孔距离上方居中并且水平。选择使用螺钉/垫圈（电视机后部平直）或隔圈/螺钉/垫圈（电视机后部呈圆弧形/需要额外空间）固定托架。

⚠ 重要事项：在执行下一步之前，确保电视机托架牢牢紧固。

步骤 2A 将壁板安装到墙上 - 木墙柱选项

参见第 12 页

⚠ 注意：避免潜在人身伤害和财产损毁！

- 墙上覆盖的干式墙不能超过 16 mm (5/8 in.)
 - 最小木墙柱尺寸：通常 51 x 102 mm (2 x 4 in.) 标称 38 x 89 mm (1½ x 3½ in.)
1. 确定墙柱位置。使用尖钻、细钉或边到边墙柱查找器找到墙柱边缘，确认并标记墙柱中心。
 2. 将壁板模板 **15** 置于所需高度，将孔与墙柱中心线对齐。将模板放置水平，用胶布固定到位。
 3. 使用直径 5 mm (7/32 in.) 的钻头打钻导孔。移去壁板模板 **15**。

⚠ 重要事项：务必在墙柱中心钻孔。

⚠ 重要事项：打钻的导孔深度必须达 75 mm (3 in.)。

4. 使用方头螺栓 **17** 和垫圈 **18** 安装壁板 **16**。紧固方头螺栓 **17**，直到将垫圈 **18** 牢牢固定在壁板 **16** 上。

⚠ 注意：避免潜在人身伤害或财产损毁！所有方头螺栓必须牢牢紧固，以防壁板 **16** 意外移动。在继续下一步之前，确保壁板牢牢固定在墙壁上。

步骤 2B 将壁板安装到墙上 – 实心混凝土或混凝土砌块选项

参见第 14 页

注意： 避免潜在人身伤害和财产损毁！

- 直接安装壁板 **16** 到混凝土表面上
 - 最小实心混凝土厚度：203 mm (8 in.)
 - 最小混凝土砌块尺寸：203 x 203 x 406 mm (8 x 8 x 16 in.)
 - 扣件之间最小的水平间隔：406 mm (16 in.)
1. 将壁板模板 **15** 置于墙上您希望的高度处。将壁板模板放置水平并标注孔位置。
 2. 使用直径 10 mm (3/8 in.) 的石钻头打三个钻导孔。
 - ❗ **重要事项：** 打钻的导孔深度必须达 75 mm (3 in.)。切勿钻入砌块之间的灰浆层中。
 3. 移去壁板模板 **15** 并插入四个锚栓 **19**。
 - ⚠ **注意：** 确保锚栓 **19** 与混凝土表面平齐。
 4. 使用方头螺栓 **17** 和垫圈 **18** 安装壁板 **16**。紧固方头螺栓 **17**，直到将垫圈 **18** 牢牢固定在壁板 **16** 上。
 - ⚠ **注意：** 避免潜在人身伤害或财产损毁！所有方头螺栓**必须**牢牢紧固，以防壁板 **16** 意外移动。在继续下一步之前，确保壁板牢牢固定在墙壁上。

步骤 3 安装电视机到壁板

参见第 16 页



重物！ 您可能需要帮助来完成此步骤。

1. 按照下列方法将悬臂 **20** 钩挂到壁板 **16** 上：先钩挂顶部支撑杆，然后将悬臂 **20** 套接到位。
 - 📖 **注意：** 在原位时电视机将向右或向左移动 7.61 cm (3 in.)。在选择墙壁安装位置时请考虑这一点。
 - ⚠ **注意：** 避免潜在人身伤害或财产损毁！**对于混凝土应用**，悬臂 **20** 的基座**必须**在壁板 **16** 上居中。
 - 📖 **注意：** 在安装到木墙柱墙上时，悬臂组件 **20** 可以在壁板 **16** 内调节以获得最佳位置。
2. 安装壁板螺钉 **21**，将悬臂固定到壁板 **16** 上。

⚠ 注意：必须安装壁板螺钉 **21** 以防受伤。

3. 将悬臂 **20** 第一部分靠着壁板 **16** 折叠起来以提供稳定性。
4. 按照下列方法将电视机托架 **01** 挂到悬臂 **20** 上：先钩挂顶部支撑杆，然后将电视机套接到位。
5. 使用锁定螺钉 **22** 将电视机托架 **01** 固定到悬臂 **20** 上。

⚠ 注意！ 必须安装此锁定螺钉 **22**，以便将电视机固定到悬臂 **20** 上。

管理线缆

参见第 19 页

线缆可通过悬臂 **20** 顶部和底部的线缆通道进行布线，并使用扎带 **23** 固定到悬臂以保持外观整洁。

电视机调节

参见第 20 页

倾斜调节

电视机应该易于移动和调节，调节完毕后应该保持在位。如果电视机过松或过紧，请用手调节倾斜拉力控制手柄。

 **注意：**当电视机调节到位后，紧固倾斜拉力控制手柄以防止不必要的移动。

水平调节

要调节电视机的水平定位，松开锁定螺钉 **22**，将电视机放置水平，然后紧固锁定螺钉 **22**。

⚠ 注意！ 必须安装此锁定螺钉 **22**，以便将电视机固定到悬臂 **20** 上。

拆卸电视机

要将电视机从悬臂组件 **20** 上拆卸下来，请断开所有电缆，然后逆向执行步骤 3 中的程序。



重物！ 您可能需要帮助来完成此步骤。

功能

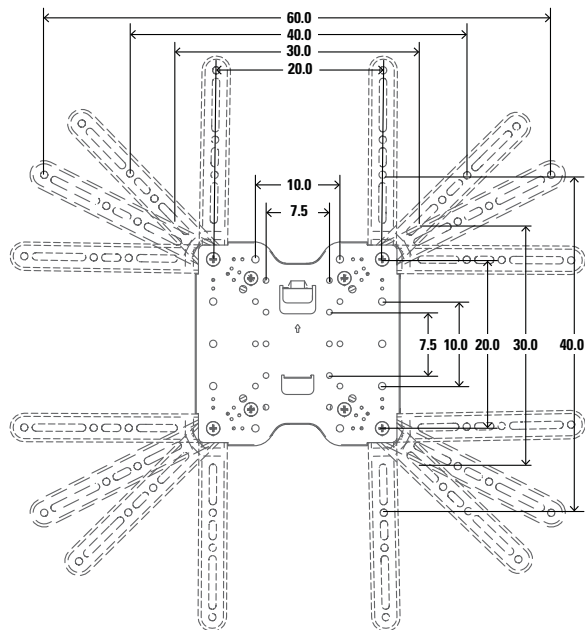

电视机托架可以配置，可适配的电视机螺孔距离范围是：7.5 x 7.5 cm 到 60.0 x 40.0 cm

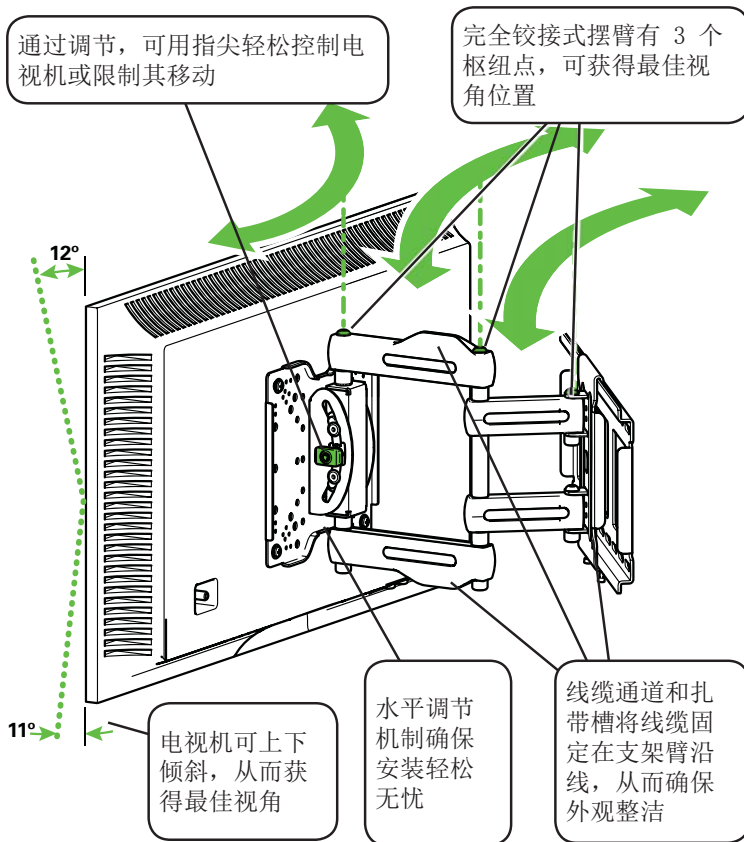

Перед установкой убедитесь, что данное крепление идеально вам подходит!

1 Ваш телевизор весит более 45,4 кг (100 фунтов), включая необходимые принадлежности?



Нет – превосходно!

Да – этот кронштейн НЕ совместим. Посетите веб-сайт vuepoint.sanus.com или позвоните по телефону 1-888-333-9952, чтобы найти подходящее крепление.

2 Из чего сделана ваша стена?

ВНИМАНИЕ!
НЕ СЛЕДУЕТ
выполнять монтаж



Превосходно!

Установка на стену из сухой кладки с деревянным каркасом?



Превосходно!

Установка на стену из бетона или бетонных блоков?



Не уверены?

Позвоните по телефону
1-888-333-9952

3 У вас есть все необходимые инструменты?



Мерная рулетка



Карандаш

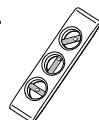

Уклономер



Отвертка

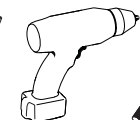

Электродрель



Гайковерт
13 мм
(1/2 дюйма.)

Стена с деревянным каркасом



Искатель стоек



Шило



Сверло
5,5 мм
(7/32 дюйма.)
Установка на деревянную стену

Стены из бетона/ бетонных блоков



Молоток



Сверло
10 мм
(3/8 дюйма.)
Установка на стену из бетона

4 Готовы начать?

Полностью прочтите эти инструкции для выполнения этого легкого процесса установки. Также ознакомьтесь с руководством к телевизору на наличие каких-либо особых требований по установке.

Если вы не понимаете приведенные инструкции или не уверены в безопасности установки, сборки или эксплуатации данного изделия, обратитесь в отдел технической поддержки по телефону 1-888-333-9952.

ВНИМАНИЕ! Соблюдайте осторожность для предотвращения возможных травм или повреждения имущества!

- В комплект поставки изделия включены инструкции и крепежные элементы для установки на деревянные стойки, стену из бетона и бетонные блоки. ЗАПРЕЩАЕТСЯ установка только на гипсокартоне.
- Стена должна выдерживать нагрузку, в пять раз превышающую общий вес телевизора и кронштейна.
- Не используйте изделие для какой-либо цели, явно не оговоренной производителем.
- Производитель не несет ответственности за повреждение оборудования или получение пользователем травмы по причине неправильной сборки или эксплуатации изделия.

Размеры

См. стр. 3

Поставляемые комплектующие и крепежные элементы

См. стр. 4

⚠ ПРЕДУПРЕЖДЕНИЕ! В составе изделия есть мелкие детали, которые могут вызвать удушье при проглатывании.

Перед сборкой убедитесь, что все детали имеются в наличии и не повреждены. Если какая-либо деталь отсутствует или повреждена, не возвращайте изделие дилеру; обратитесь в центр обслуживания клиентов. Не используйте поврежденные детали!

📖 ПРИМЕЧАНИЕ. При монтаже используются не все включенные в комплект поставки крепежные элементы.

ШАГ 1 Крепление кронштейна на телевизор

См. стр. 7

1,1 Измерение расстояний между монтажными отверстиями для телевизора

Измерьте расстояния между монтажными отверстиями по ширине и высоте в см с помощью схемы расположения отверстий для телевизора.

Запишите результаты измерений:

Ширина _____ см x Высота _____ см

1,2 Сборка кронштейна для крепления телевизора

По результатам измерения расстояний между отверстиями выберите подходящую конфигурацию кронштейна для крепления телевизора: А, В, С, D, Е или F.

А

Здесь расстояния между отверстиями небольшие, поэтому используйте только кронштейн **01**.
Не используйте четыре удлинителя кронштейна телевизора **02** и восемь винтов **03**.

В, С, D, Е И F

Установите удлинители кронштейна телевизора **02** на кронштейн телевизора **01**, как показано на рисунке.
Закрепите, ввернув восемь винтов **03** в показанные угловые отверстия.

1,3 Выбор диаметра винтов для телевизора

Попробуйте ввернуть винты в отверстия с резьбой на задней панели телевизора для определения соответствующего диаметра винта (M5, M6 или M8).

1,4 Выбор длины винтов для телевизора

Если ваш телевизор имеет плоскую заднюю стенку, И вы хотите установить телевизор ближе к стене, используйте более короткие винты.

Втулки с более длинными винтами предназначены для установки:

- телевизоров с выпуклой или неровной задней стенкой
- телевизоров с углублениями для монтажных отверстий
- когда для кабелей требуется дополнительное пространство

⚠ ВНИМАНИЕ!

Убедитесь в использовании винтов с надлежащей резьбой или правильного сочетания винтов с втулками.
 - Слишком короткая резьба не удержит телевизор.
 - Слишком длинная резьба повредит телевизор.

1,5 Крепление телевизионного кронштейна

Наложите кронштейн для крепления телевизора (конфигурация A, B, C, D, E или F) поверх схемы монтажных отверстий и убедитесь, что кронштейн отцентрирован относительно схемы монтажных отверстий и выровнен. Закрепите кронштейн с помощью выбранных винтов и шайб (плоская задняя стенка) или втулок, винтов и шайб (выпуклая задняя стенка или требуется дополнительное пространство).

⚠ ВАЖНО! Перед тем, как перейти к следующему шагу, убедитесь, что телевизионный кронштейн надежно закреплен.

ШАГ 2А Крепление настенной пластины к стене – крепление на деревянные стойки

См. стр. 12

⚠ ВНИМАНИЕ! Соблюдайте осторожность для предотвращения возможных травм или повреждения имущества!

- Толщина гипсокартона, покрывающего стену, не должна превышать 16 мм (5/8 дюйма).
 - Минимальный размер деревянной стойки: общий 51 x 102 мм (2 x 4 дюйма); номинальный 38 x 89 мм (1½ x 3½ дюйма).
1. Определите положение стойки. Найдите и отметьте центр стойки, определив положения ее краев с помощью шила, тонкого гвоздя или искателя краев.
 2. Приложите шаблон настенной пластины **15** к стене на нужной высоте и совместите отверстия в шаблоне с осевой линией стойки. Выровняйте шаблон по уровню и закрепите его клейкой лентой в этом положении.
 3. Просверлите направляющие отверстия с помощью сверла диаметром 5,5 мм (7/32 дюйма). Снимите шаблон настенной пластины **15**.
 - ⚠ ВАЖНО!** Отверстия необходимо просверлить по центру стойки.
 - ⚠ ВАЖНО!** Направляющие отверстия сверлятся на глубину 75 мм (3 дюйма).
 4. Установите настенную пластину **16** с помощью винтов с шестигранными головками под ключ **17** и шайб **18**. Затягивайте винты с шестигранными головками под ключ **17** до тех пор, пока шайбы **18** не будут прижаты к настенной пластине **16**.

⚠ ВНИМАНИЕ! Соблюдайте осторожность для предотвращения возможных травм или повреждения имущества! Все винты с шестигранными

головками под ключ **НЕОБХОДИМО** надежно затянуть, чтобы не допустить нежелательного смещения настенной пластины **16**. Перед тем, как перейти к следующему шагу, убедитесь, что настенная пластина надежно закреплена на стене.

Шаг 2В Крепление настенной пластины к стене – крепление на стену из бетона или бетонных блоков

См. стр. 14

ВНИМАНИЕ! Соблюдайте осторожность для предотвращения возможных травм или повреждения имущества!

- Установите настенную пластину **16** непосредственно на бетонную поверхность
 - Минимальная толщина бетонной стены: 203 мм (8 дюймов)
 - Минимальный размер бетонного блока: 203 x 203 x 406 мм (8 x 8 x 16 дюймов)
 - Минимальное горизонтальное пространство между креплениями: 406 мм (16 дюймов)
1. Приложите шаблон настенной пластины **15** к стене на нужной высоте. Выровняйте шаблон настенной пластины и отметьте расположение отверстий.
 2. Просверлите три направляющих отверстия с помощью сверла по бетону диаметром 10 мм (3/8 дюйма).

! **ВАЖНО!** Направляющие отверстия сверлятся на глубину 75 мм (3 дюйма). Не допускается сверлить отверстия в швах между блоками.

3. Снимите шаблон настенной пластины **15** и вбейте в отверстия четыре дюбеля **19**.

! **ВНИМАНИЕ!** Убедитесь, что дюбели **19** установлены заподлицо с бетонной поверхностью.

4. Установите настенную пластину **16** с помощью винтов с шестигранными головками под ключ **17** и шайб **18**. Затягивайте винты с шестигранными головками под ключ **17** до тех пор, пока шайбы **18** не будут прижаты к настенной пластине **16**.

! **ВНИМАНИЕ!** Соблюдайте осторожность для предотвращения возможных травм или повреждения имущества! Все винты с шестигранными головками под ключ **НЕОБХОДИМО** надежно затянуть, чтобы не допустить нежелательного смещения настенной пластины **16**. Перед тем, как перейти к следующему шагу, убедитесь, что настенная пластина надежно закреплена на стене.

ШАГ 3 Крепление телевизора к настенной пластине

См. стр. 16



БОЛЬШОЙ ВЕС! На этом шаге вам может понадобиться помощь.

1. Навесьте поворотный кронштейн **20** на настенную пластину **16**, сначала зацепив за направляющую верхнюю опору, а затем посадив поворотный кронштейн **20** на место.

! **ПРИМЕЧАНИЕ.** Из начального положения телевизор будет сдвинут на 7,61 см (3 дюйма) вправо или влево. Это следует учитывать при выборе места для настенной системы крепления.

! **ВНИМАНИЕ!** Соблюдайте осторожность для предотвращения возможных травм или повреждения имущества! Для бетонных конструкций основание

поворотного кронштейна **20** должно оставаться на середине настенной пластины **16**.

 **ПРИМЕЧАНИЕ.** При установке на стенах с деревянными стойками можно отрегулировать положение поворотного кронштейна в сборе **20** на настенной пластине **16** оптимальным образом.

1. Вверните винты настенной пластины **21**, чтобы закрепить поворотный кронштейн на настенной пластине **16**.

 **ВНИМАНИЕ!** Винты настенной пластины **21** нужно обязательно ввернуть, чтобы избежать травмы.

2. Сложите первую секцию поворотного кронштейна **20** к настенной пластине **16**, чтобы обеспечить устойчивость.

3. Навесьте монтажный кронштейн **01** на поворотный кронштейн **20**, сначала зацепив за направляющую верхнюю опору, а затем посадив монтажный кронштейн на место.

4. Закрепите монтажный кронштейн **01** на поворотный кронштейн **20** с помощью стопорного винта **22**.

 **ВНИМАНИЕ!** Этот стопорный винт **22** нужно обязательно установить для крепления телевизора на поворотном кронштейне **20**.

Прокладка кабелей

См. стр. 19

Кабели можно прокладывать по кабельным каналам сверху и снизу поворотного кронштейна **20**, закрепляя их на поворотном кронштейне кабельными стяжками **23** для улучшения внешнего вида.

Регулировки телевизора

См. стр. 20

РЕГУЛИРОВКА УГЛА НАКЛОНА

Ваш телевизор должен легко изменять положение при перемещении, а затем оставаться на месте.

Если телевизор перемещается слишком легко или слишком тяжело, измените натяжение, вращая рукой регулятор натяжения при наклоне.

 **ПРИМЕЧАНИЕ.** После того, как установите телевизор в нужное положение, затяните регулятор натяжения при наклоне, чтобы предотвратить нежелательное движение.

РЕГУЛИРОВКА УРОВНЯ

Чтобы выставить телевизор по уровню, ослабьте стопорный винт **22**, выровняйте телевизор, а затем затяните стопорный винт **22**.

 **ВНИМАНИЕ!** Этот стопорный винт **22** нужно обязательно установить для крепления телевизора на поворотном кронштейне **20**.

СНЯТИЕ ТЕЛЕВИЗОРА

Чтобы снять телевизор с поворотного кронштейна в сборе **20**, отсоедините все кабели и выполните в обратном порядке процедуры, приведенные в ШАГЕ 3.



БОЛЬШОЙ ВЕС! На этом шаге вам может понадобиться помощь.

Функции

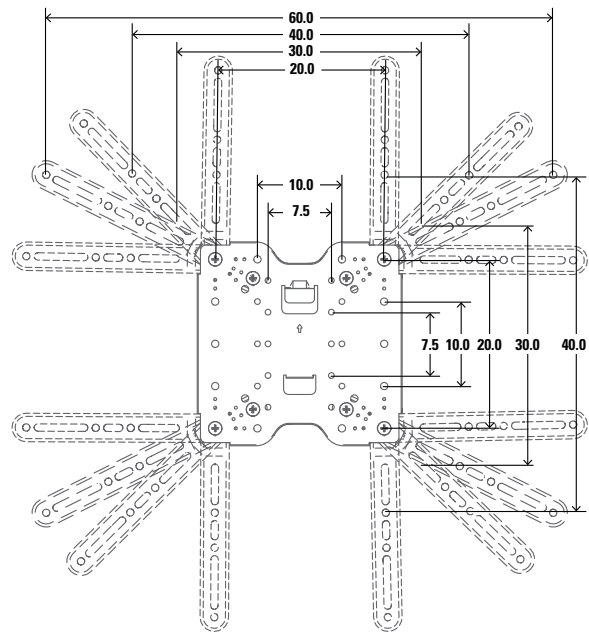

Телевизионный кронштейн можно настроить так, чтобы отверстия на нем совпадали с отверстиями на телевизоре: от 7,5 x 7,5 см до 60,0 x 40,0 см.

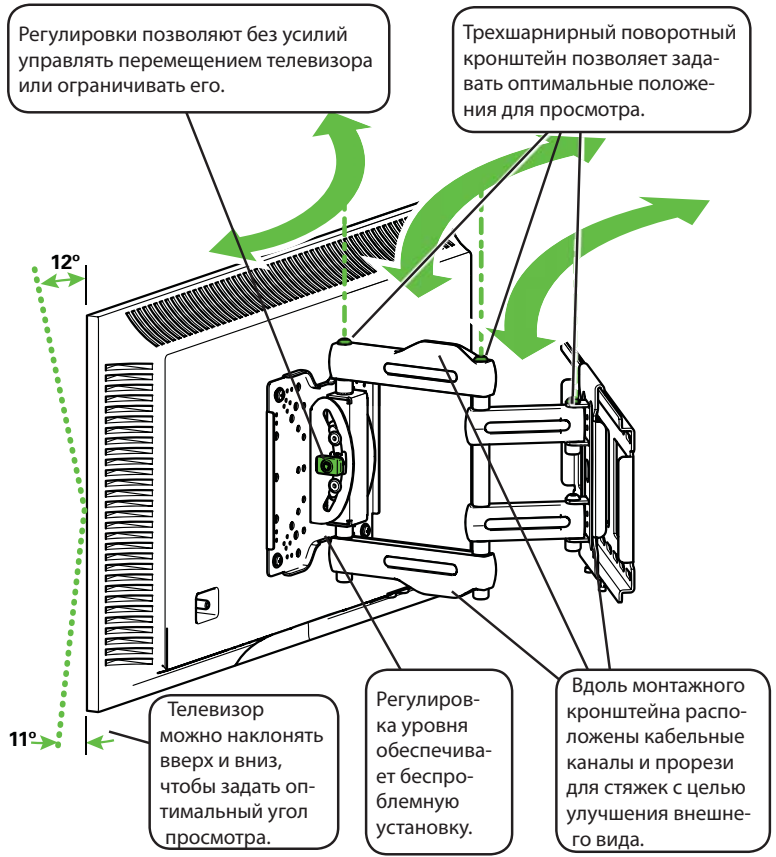

Milestone AV Technologies Australia Pty Ltd ACN 163 436 039
6/96 Gardens Drive, Willawong QLD 4110, Australia
07 3276 1355

Addendum – Australian Consumer Law – Warranty against defects

Milestone AV Technologies Australia Pty Ltd warrants its Milestone/VuePoint products to be free of defects in material and workmanship for the product's Warranty Period. The Warranty Period commences on the original purchase date of the product.

The Milestone/VuePoint Warranty Period is:

Five (5) years for metal video monitor mounts. Three (3) years for plastic speaker mounts; all speaker stands; all furniture; and all wood (MDF) accessories.

For the avoidance of doubt, in order for you to be entitled to claim under this Warranty, you must lodge your claim within the relevant period specified above.

Important Legal Notice

Our goods come with guarantees that cannot be excluded under the Australian Consumer Law. You are entitled to a replacement or refund for a major failure and for compensation for any other reasonable foreseeable loss or damage. You are also entitled to have the goods repaired or replaced if the goods fail to be of acceptable quality and the failure does not amount to a major failure.

This warranty does not change or take away your rights under the Australian Consumer Law. Your right to claim under this policy for the benefits covered is in addition to other rights and remedies you have under the law in relation to the product.

The product must be used strictly in compliance with the manufacturer's instructions. This Warranty extends only to the original purchaser of the product and is automatically void if your Milestone/VuePoint product is modified in any way, improperly installed, taxed beyond its stated weight capacity or otherwise misused or abused. All Milestone/VuePoint products are intended for indoor use only and any outdoor use voids this Limited Warranty. The Limited Warranty for wall and ceiling mounts is void if the mount is moved from its initial installation. To the

maximum extent permitted by applicable law, Milestone AV Technologies Australia Pty Ltd disclaims any other warranties, express or implied, including warranties of fitness for a particular purpose and warranties of merchantability. To the maximum extent permitted by applicable law, Milestone AV Technologies Australia Pty Ltd will not be liable for any damages whatsoever arising out of the use or inability to use its products, even if Milestone AV Technologies Australia Pty Ltd has been advised of the possibility of such damages. To the maximum extent permitted by applicable law, Milestone AV Technologies Australia Pty Ltd disclaims any responsibility for incidental or consequential damages.

If the claim falls within the warranty, Milestone AV Technologies Australia Pty Ltd will remedy any defects in materials or workmanship becoming apparent during the Warranty Period, by replacing or repairing any defective product or component (at its option) free of charge to the purchaser in respect of replacement parts or labour.

For warranty claims made during the Warranty Period you must as soon as practicable return your product to the retailer from which you purchased it or call **Milestone AV Technologies Australia Pty Ltd at (07) 3276 1355** to make a warranty claim. Alternatively you may send your claim to the address below.

Milestone AV Technologies Australia Pty Ltd
6/96 Gardens Drive, Willawong QLD 4110, Australia

or by email to sanus.australia@milestone.com

The costs and expenses associated with making a claim under your warranty including the costs of posting your claim, or making a telephone call in order to do so, will be borne by you. At the time you make your warranty claim we may in our absolute discretion require you to return to us at the address above, or some other location we determine, the alleged faulty good or component for inspection. In such circumstances the cost of doing this will be borne by you. Where we determine that the product or component is not covered by the warranty we will return it to you at your expense.

APAC-#15433812-v1

Thank you for choosing Sanus VuePoint! Please take a moment to let us know how we did:

 Call us: 1-888-333-9952
UK: 0800 056 2853



Email us: info@sanus.com



Leave a review: vuepoint.sanus.com

 Find us on Facebook: **SANUS**

 Follow us on Twitter **@sanussystems**

Milestone AV Technologies and its affiliated corporations and subsidiaries (collectively, "Milestone"), intend to make this manual accurate and complete. However, Milestone makes no claim that the information contained herein covers all details, conditions, or variations. Nor does it provide for every possible contingency in connection with the installation or use of this product. The information contained in this document is subject to change without notice or obligation of any kind. Milestone makes no representation of warranty, expressed or implied, regarding the information contained herein. Milestone assumes no responsibility for accuracy, completeness or sufficiency of the information contained in this document.

©2015 Milestone AV Technologies. All rights reserved. Sanus is a division of Milestone.
All other brand names or marks are used for identification purposes and are trademarks of their respective owners.